

BONALDO

Bonaldo spa via Straelle, 3 35010 Villanova di Camposampiero (PD) Italy bonaldo@bonaldo.it www.bonaldo.it

We are social



BONALDO Today 2013

BONALDO Today

www.bonaldo.it



È la curiosità il motore del mondo

Dare vita ad un'idea significa lavorare con i materiali, sperimentare processi e metodi di produzione, ricercare nuove forme. Perché le idee, per trasformarsi in segni originali, hanno bisogno di interpreti pieni di curiosità ed entusiasmo. Fare ricerca, innovare, continuare a esplorare strade, linguaggi, codici espressivi. È questo il mondo Bonaldo e queste sono le emozioni, nate dalla curiosità per tutto ciò che è creatività, trasformazione, innovazione. Perché solo gli oggetti che nascono da un'idea autentica e creativa si fanno notare e riescono a suscitare desideri.

Curiosity is the world's driving force

Giving life to an idea means working with its constituent materials, experimenting with processes and production methods, searching for new shapes. Because ideas, in order to become original symbols, need interpreters full of curiosity and enthusiasm. They need research, innovation, a continual quest to explore the road ahead, languages, codes of expression. This is the world of Bonaldo and these are its emotions, born from a curiosity about everything relating to creativity, transformation and innovation. Because only products derived from an authentic and creative idea get noticed and are successful in becoming desirable.



Lo showroom Bonaldo vince il Good Design Award 2011

Il Good Design Award, il premio che riconosce l'eccellenza progettuale, è stato assegnato per la sezione showroom a Bonaldo. Il Good Design Award è un riconoscimento istituito dal Chicago Athenaeum, prestigioso centro culturale statunitense dedicato al design in tutte le sue accezioni e declinazioni: architettura, urbanistica, design industriale, grafica. Nel mese di novembre 2011 la giuria si è riunita a Los Angeles e ha valutato oltre 500 progetti provenienti da 38 paesi.

The Bonaldo showroom won the Good Design Award for 2011

The Good Design Award, a prize that recognises design excellence, was bestowed on Bonaldo for the showroom section. The Good Design Award is a prize offered by the Chicago Athenaeum, the famous US cultural centre dedicated to design in all its meanings and applications: architecture, town planning, industrial design and graphics. In the month of November 2011 the jury met in Los Angeles and assessed over 500 projects originating from 38 countries.

Oltre settant'anni di storia e di passione per il design.

Trasformare le idee in progetti.

Realizzare oggetti capaci di interpretare le esigenze del mondo contemporaneo. È questa, da oltre 70 anni, la concezione del design per Bonaldo. Un linguaggio che presenta una pluralità di forme e proposte. Una collezione di oggetti che esprimono una modernità in continuo divenire. Un percorso progettuale e produttivo che attribuisce valore alla sperimentazione di nuovi materiali e alla collaborazione con i maggiori designer nazionali e internazionali. Con l'obiettivo di realizzare oggetti che entrano nelle case di ognuno di noi, regalano emozioni e diventano memoria individuale. Bonaldo, oltre settant'anni di storia e d'amore per il design.

More than seventy years of history and of passion for design

Transforming ideas into projects.

Creating products that are best able to interpret the requirements of today's world. This has been the meaning of design for Bonaldo, for over 70 years. A language that offers multiple possibilities of shapes and interpretations. A collection of products that express a modern world which is continually evolving. A conceptual and production process that attributes value to experimentation with new materials and to a collaboration with the principal national and international designers. With the objective of creating products that belong in the homes of every one of us, that elicit emotive responses and become individual memories. Bonaldo, more than seventy years of history and love of design.



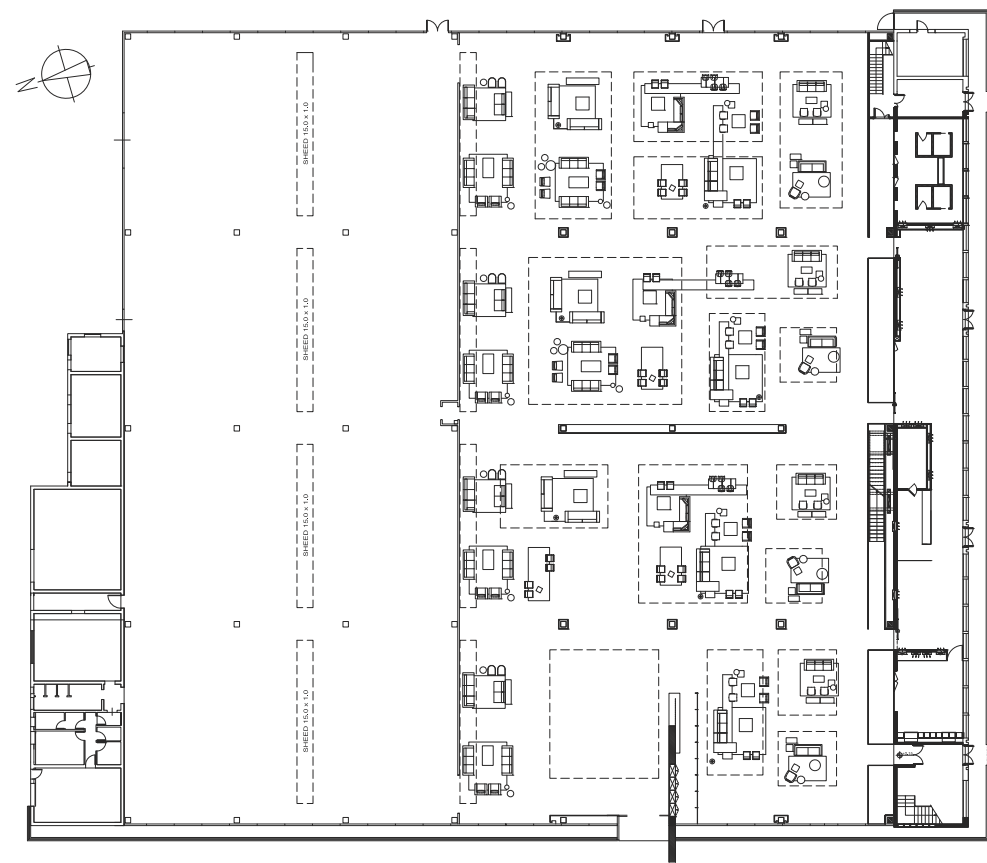

6000 m²

L'edificio è suddiviso in due aree principali: lo spazio espositivo e l'area accoglienza/meeting. Un canyon tra una parete in lastre di vetro e un'altra monolitica, ingloba e definisce lo spazio del patio. Internamente lo spazio è libero, libero di interpretare ogni volta le collezioni, i prodotti, tra allestimenti, installazioni artistiche, di design, di architettura e di tecnologia. Lo showroom vuole offrire un benvenuto nello stile Bonaldo per partecipare insieme ai cambiamenti di costume, lifestyle e necessità dell'habitat.

6000 m²

The building is subdivided into two main areas: the exhibition space and the area for meeting and greeting. A deep passage between a plate glass side wall and another, which is solid, surrounds and defines the space of the patio. Inside, the space is free - free to allow each time a specific interpretation of the collections and the products, in amongst various attractions and artistic, design, architectural and technological installations. The showroom seeks to offer a welcome in the Bonaldo style which allows people to join in with changes of costumes, lifestyles and living space requirements.







Index

Alanda	58-61	Giuseppina	100-101	Razor X	46-47
Amos	186-189	Gloria	72-73	Rest	18-19 / 18-19 / 28-31 / 34-35
Angel	76-77	Good Mood	168-171	Ribbon	138-139
Aria	48-49	Handy	200-201	Skip lounge	112
Aura	140-141	Hollywood	196	Skipping	113
Babel	128-129	Hoppy	110-111	Sol	84-87
Balou	62-63	Icosì	170-171	Squaring	204-207
B-Cubic	146	Idole	85 / 94-95	Stealth	194-195
Berlin	116-117	Kamar	16-17 / 21-25	Still	20-23 / 27
Big Table	32-43	Kudo	76-77	Sunrise	138-139
Billo	216-217	Land	178-181	Swing	118-119
Birba	106-107	Lei si	88-89	Tectonic	134-135 / 158-159
Bloom	208-209	Lingotto	72-75	Thin	198-199
Blues	82-83 / 86-87 / 92-93	Lui	136-137	Tip toe	66-69
By	26-27	Lyu	78-79	Titti	218-221
Campo	190-193	Marc-U	164-167	Tom	78-79
Chat	80-83	Melt	158-163	Toolate	196-197
Clip	108-109	Mille	56-59	Tree	122-125
Collage	132-133 / 162-163	Mirta	56-57 / 80-81	Twice	66-69
Cosmos	149	My Time	50-53 / 64 / 74-75 / 186-187	Up and down	144-145
Cubic glass	147	Mylife	70-71	Vanessa	64-65
Dragonfly	114-115 / 145	Mythos	28-29	Velvet	65
Duffy	194-195 / 201	Ori	104-105	Venere	32-33 / 38-41
Eos	126-127	Pangea	98-99	Viento	102-103
Exell	142-143	Peanut B	172-177	Vision	210-211
Fata	222-223	Pebble	130-131 / 166-167	Vita	152-157
Flag	44-47	Pierrot King	182-183	Voilà	164-165
Fli	88-89	Planet	209	Welded	16-17 / 18-19
Fluff	202-203	Poly	96-97	Wing	212-213
Fun	148-149 / 188-189	Prora	48-51	XXLight	198-199
Giotto	210-211	Razor	44-45		

05% 0%

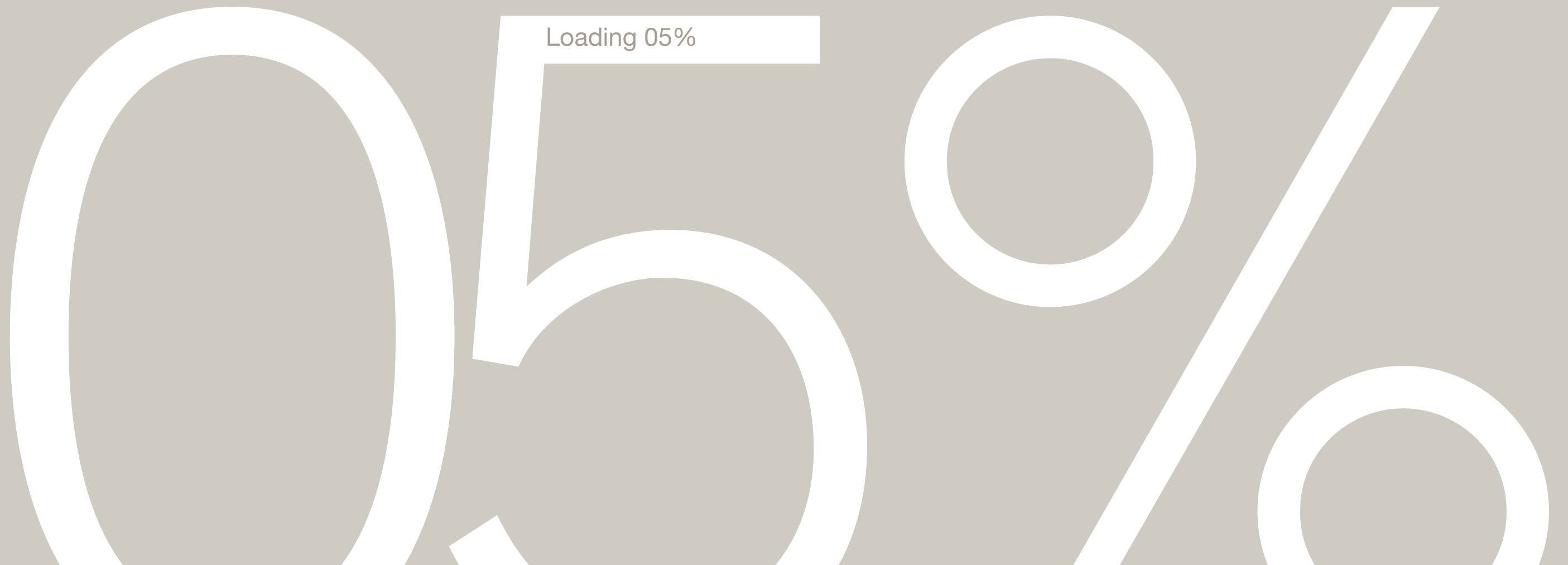

Loading 05%





Welded L'estrema linearità delle forme, essenziali e rigorose, come scelta progettuale che affida ai materiali di finitura l'interpretazione dell'oggetto. Come anticipato dal nome stesso, le gambe del tavolo Welded sono tagliate laser, poi saldate tra di loro ed infine verniciate, nei colori bianco, grigio antracite, rosso brillante, arancio, verde o marrone. Il piano, di forma rettangolare, è disponibile in legno laccato bianco opaco, in noce canaletto, in massello di noce americano o di rovere spazzolato grigio antracite, in cristallo acidato nero, extrachiaro acidato bianco e in marmo di Carrara bianco opaco.

Welded The ultimate linearity of the elemental and simple shapes, as a design choice that entrusts the finishing materials with the interpretation of the object. As the name suggests, the legs of the Welded table are laser-cut, then welded together and subsequently painted, in white, anthracite grey, bright red, orange, green or brown. The rectangular table top is available in matt white lacquered wood, in canaletto walnut, in solid American walnut or in anthracite grey brushed solid oak, in black acid-treated glass, in white acid-treated extra clear glass or in matt white Carrara marble.





Still _Una vera e propria architettura domestica dall'intensa dimensione evocativa che interpreta in modo originale la storia del design. Still è una collezione di tavoli fissi, diversi per forma del piano e dimensioni, caratterizzati da gambe coniche in cemento che sorreggono il piano in legno laccato bianco opaco o in massello di noce americano.

Still _A genuine domestic architecture boasting an intense evocative dimension that interprets the history of design originally. Still is a collection of fixed tables, which differ in the shape of their table top and their size, characterised by tapered cement legs which support the wooden table top lacquered matt white or made of solid American walnut wood.







Kamar_Un oggetto d'arredo connotato dall'elegante armonia di tutti gli elementi. Kamar è una sedia con struttura in acciaio e imbottitura in poliuretano. Il rivestimento, in skay (ecopelle) o pelle, non è sfoderabile; la zip decorativa viene fornita in colore nero.

Kamar_An item of interior décor marked by the elegant harmony of all its components. The Kamar chair has a steel frame and polyurethane padding. The skay (eco-leather) or leather upholstery is non-removable; the decorative zip fastening is supplied in black.





By_By è una sedia dal design ricercato ed equilibrato, con struttura in acciaio, imbottitura in poliuretano e rivestimento in pelle, non sfoderabile. Le gambe, in legno massello di frassino, sono disponibili nelle finiture frassino chiaro, frassino color noce e frassino color grigio antracite.

By_The By chair features a beguiling and balanced design, with a steel frame, polyurethane padding and non-removable leather upholstery. The legs are available in the pale ash wood, walnut-painted ash wood and anthracite grey-painted ash wood finishes.





Mythos Un incontro sapiente fra materiali, forme e riferimenti culturali di diversa provenienza, per un'immagine d'insieme giovane e moderna. Il basamento è in acciaio verniciato opaco nei colori bianco o grigio antracite. Il piano, quadrato con gli angoli arrotondati, è disponibile in cristallo acidato nero o extrachiaro acidato bianco, e può essere arricchito di un accessorio d'ispirazione orientale: un piano girevole (Lady Susan) in cristallo, inglobato nel tavolo stesso, che rende le pietanze facilmente accessibili ai commensali.

Mythos A wise combination of materials, shapes and different cultural references, for an altogether young and modern look. The steel base is painted matt white or anthracite grey. The square table top with rounded edges is available in black acid-treated glass or in white acid-treated extra clear glass, and it can be embellished by an accessory of Oriental inspiration: a swivel glass table top (Lady Susan) incorporated within the table itself, which makes dishes easily accessible to all diners.





Rest Semplice ed essenziale, grazie alla sua versatilità progettuale si presta ad essere variamente interpretata e a rispondere ad esigenze stilistiche differenti. Rest è una seduta con imbottitura in poliuretano e gambe in acciaio completamente rivestito oppure verniciato opaco nei colori bianco, grigio antracite o tortora. Il rivestimento è sfoderabile nella versione in tessuto, non sfoderabile nelle versioni in skay (ecopelle) e pelle. Nella versione con gambe rivestite, su richiesta, può essere applicato un bordo in skay che impreziosisce ulteriormente la seduta e lo schienale. Rest è disponibile in diverse tipologie: Rest, Rest up, Rest hi, Rest down, Rest too.

Rest Simple and elemental, owing to its versatile design, this chair can be interpreted in a number of ways and can accommodate various styling requirements. The Rest chair has polyurethane padding and steel legs that can be fully-upholstered or painted matt in white, anthracite grey or dove-grey. The upholstery has removable covers in the fabric version, and non-removable covers in the skay (eco-leather) or leather versions. In the version with upholstered legs, an eco-leather edge can be applied to enhance the appeal of the seat and backrest further. Rest is available in several versions: Rest, Rest up, Rest hi, Rest down, Rest too.









Big Table Un gioco di equilibri, un percorso ottico che porta da un elemento all'altro, da un colore all'altro; l'inclinazione delle gambe suggerisce dinamismo, la linearità del piano dona una grande stabilità visiva. Immobile, o in movimento, Big Table ha una personalità decisamente fuori dal comune. Le gambe sono in acciaio tagliato laser e verniciato opaco in quattro possibili combinazioni di colori: rosso corallo / arancio / verde / lilla, rosa cipria / marrone / tortora / amaranto, oppure totalmente in grigio antracite o bianco. Il piano è realizzato in laccato bianco opaco, in noce canaletto, in massello di noce americano o di rovere spazzolato grigio antracite, in cristallo acidato nero o extrachiaro acidato bianco. Big Table è disponibile in versione tavolo fisso o allungabile.

Big Table A game of balances, an optical path that leads from one element to the next, from one colour to the next; the tilt angle of the legs suggests dynamism, the linearity of the table top adds greater visual stability. Whether immobile or moving, Big Table really does have an unusual personality. The legs are made of laser-cut steel, painted matt in four different colour combinations: coral red / orange / green / lilac, powder pink / brown / dove-grey / amaranth, or completely in anthracite grey or white. The table top is available in lacquered matt white, in canaletto walnut, in solid American walnut or in anthracite grey brushed solid oak, in black acid-treated glass or white acid-treated extra clear glass. Big Table is available in the fixed or extending version.





Venere Una forma sinuosa che racchiude in sé eleganza e comodità. Venere è una sedia con struttura in acciaio e imbottitura in poliuretano, completamente rivestita in tessuto, skay (ecopelle) o pelle (è sfoderabile solo nella versione in tessuto).

Venere Sinuous shapes that contain elegance and comfort. The Venere chair has a steel frame and polyurethane padding. It is fully upholstered in fabric, skay (eco-leather) or leather (only the fabric version has removable covers).









Flag_Flag, grazie alla scelta dei materiali per il piano e alla particolare cura dei dettagli delle gambe, è destinato a svolgere un ruolo visivo importante in un ambiente giorno caratterizzato da eleganza e personalità. Le gambe, in frassino spazzolato grigio, frassino spazzolato bianco o noce canaletto, sono impreziosite da un profilo in acciaio verniciato opaco color tortora, grigio antracite, arancio o bianco. Il piano è disponibile in cristallo verniciato nero o acidato nero, cristallo extrachiaro verniciato bianco o acidato bianco, oppure in pietra basaltina. Oltre alla versione fissa, Flag è realizzato anche nella versione allungabile in cui, grazie allo spostamento laterale, le gambe si collocano all'estremità del piano e non intralciano la seduta degli ospiti. La prolunga di 70 cm in legno laccato permette di aumentare con facilità la lunghezza del piano mantenendo un'ottima stabilità e solidità.

Flag_Owing to the choice of materials for the table top and to the painstaking care for detail in the legs, Flag is destined to play a significant visual role in a living room marked by elegance and character. The legs are available in brushed grey or brushed white ash-wood, or in canaletto walnut, and they are embellished by a steel profile painted matt in dove-grey, anthracite grey, orange or white. The table top is available in black painted or black acid-treated glass, white painted or white acid-treated extra clear glass, or in basaltic stone. In addition to the fixed version, Flag is also available extendable: thanks to the side movement, the legs are positioned at the end of the table, without getting in the way of the seated guests. The 70 cm lacquered wood extension makes it possible to increase the length of the table top easily, while retaining ultimate stability and solidity.





Razor_Razor X Un equilibrio formale ed ergonomico giocato sul rapporto fra segno grafico e comfort, fra struttura ed elemento di seduta. Razor è una sedia con imbottitura in poliuretano e rivestimento in tessuto, skay (ecopelle), o pelle (completamente sfoderabile, esclusa la versione in pelle). Il basamento è disponibile in due versioni: a quattro gambe o con struttura a tondino (Razor X), in acciaio cromato o verniciato in diversi colori.

Razor_Razor X An ergonomic balance of shapes supported by the relationship between graphics and comfort, between frame and seat. The Razor chair has polyurethane padding and fabric, skay (eco-leather) or leather upholstery (fully removable, with the exception of the leather version). The base is available in two versions: with four legs or with a metal rod frame (Razor X), in steel, which can be chromed or painted in a variety of colours.





Prora Un segno estetico di assoluta identità e riconoscibilità: Prora è un tavolo allungabile le cui gambe ricordano nella forma la prua di una nave. La struttura e il basamento centrale sono in acciaio verniciato bianco lucido o grigio antracite opaco; il piano e le prolunghe sono disponibili in cristallo extrachiaro verniciato bianco o acidato bianco oppure in cristallo acidato nero. Le due prolunghe, laterali ed indipendenti, permettono di aumentare con facilità la lunghezza del piano, mantenendo un'ottima stabilità e solidità.

Aria Aria, un oggetto d'arredo che associa, alla grande leggerezza d'insieme, la modernità delle forme. È una sedia con struttura in acciaio ed imbottitura in poliuretano; il basamento piatto è disponibile verniciato bianco lucido o grigio antracite opaco, cromato e cromato satinato. Il rivestimento è sfoderabile, nella versione in tessuto, non sfoderabile nella versione in skay (ecopelle) o pelle.

Prora A styling mark of absolute identity and easy to recognise: Prora is an extending table, with legs that recall the shape of a ship's bow. The frame and central base are made of steel, painted glossy white or matt anthracite grey; the table top and extensions are available in white painted or white acid-treated extra clear glass or in black acid-treated glass. The two independent side extensions make it possible to increase the length of the table top easily, while retaining ultimate stability and solidity.

Aria Aria is an interior décor item which teams a light-weight appearance with modern shapes. The chair has a steel frame and polyurethane padding; the flat base is available painted glossy white or matt anthracite grey, chromed or satin finish chromed. The upholstery has removable covers, in the fabric version, and non-removable covers in the skay (eco-leather) or leather version.





My Time_Interpretare la semplicità come un importante obiettivo della ricerca progettuale. My Time è una sedia con struttura in acciaio e imbottitura in poliuretano. Il rivestimento in tessuto è sfoderabile, mentre quello in skay (ecopelle) o pelle non è sfoderabile.

My Time_Interpreting simplicity as an important objective of design research. The My Time chair has a steel frame and polyurethane padding. The fabric upholstery is removable, while the skay (eco-leather) or leather upholstery is non-removable.





Loading 20%

Mille_Un tavolo che sembra possedere tutta l'armonia e la dinamicità di un corpo trasparente in movimento. Mille è un tavolo fisso con piano in cristallo trasparente, disponibile in diverse forme e dimensioni. Le gambe sono in acciaio cromato, in numero variabile secondo le dimensioni del piano, per garantire massima stabilità e coerenza visiva.

Mirta_La rigorosa linearità di un oggetto caratterizzato da una ricerca di essenzialità formale. Mirta ha la struttura in acciaio e l'imbottitura in gomma indeformabile; il rivestimento in skay (ecopelle), pelle o cuoio, non è sfoderabile. Altre sei sedie dalle linee morbide ed eleganti completano la collezione di cui fa parte Mirta: Miss Mirta, Marta, Miss Marta, Miranda, Milena e Marten.

Mille_This table seems to have all the harmony and dynamism of a transparent body in motion. Mille is a fixed table with a transparent glass table top, available in different shapes and sizes. The chromed steel legs, available in variable quantities depending on the size of the table top, provide maximum stability and visual consistency.

Mirta_The strict linearity of an object marked by sophisticated essential shapes. Mirta has a steel frame and shrink-resistant rubber padding; the skay (eco-leather), leather or emery-leather upholstery is non-removable. Another six chairs featuring a soft and stylish silhouette complete the collection which also comprises Mirta: Miss Mirta, Marta, Miss Marta, Miranda, Milena and Marten.







Alanda_Alanda è una sedia caratterizzata da un linguaggio progettuale che mette in evidenza l'eleganza e la comodità come importanti contenuti della modernità. Ha la struttura in acciaio, l'imbottitura in poliuretano ed è completamente rivestita in pelle o in skay (ecopelle), non sfoderabili.

Alanda_The Alanda chair stands out for its appealing look, which emphasises elegance and comfort as major features of modern design. It has a steel frame, polyurethane padding and it is upholstered entirely in leather or skay (eco-leather), with non-removable covers.



Balou Balou è una sedia caratterizzata dalla morbidezza delle linee eleganti. Ha la struttura in acciaio e l'imbottitura in poliuretano; il rivestimento in skay (ecopelle) o pelle non è sfoderabile.

Balou The Balou chair is distinguished by its soft, elegant silhouette. It has a steel frame and polyurethane padding; the skay (eco-leather) or leather upholstery is non-removable.





Vanessa _Una scultura dedicata ai riti quotidiani, un oggetto che riesce a regalare intensità all'ambiente domestico. Ricercato nei dettagli e nell'utilizzo dei materiali, Vanessa è un tavolo fisso caratterizzato da un piano in cristallo trasparente, disponibile in diverse forme e dimensioni; le gambe, dalla evocativa forma a farfalla, sono realizzate in multilamellare stratificato di legno color noce.

Velvet _ (foto a destra) Dettagli curati in ogni particolare, comoda, invitante, di dimensioni contenute e molto confortevole grazie alle proporzioni perfette, all'inclinazione ideale, ai rivestimenti che parlano di qualità. Velvet ha la struttura in acciaio, l'imbottitura in poliuretano ed è completamente rivestita in skay (ecopelle) o pelle, non sfoderabili.

Vanessa _A sculpture dedicated to everyday activities, an object capable of adding intensity to the domestic setting. Designed with painstaking care for detail and choice materials, Vanessa is a fixed table characterised by a transparent glass table top, available in different shapes and sizes; the legs, with the evocative butterfly shape, are made of multilamellar walnut-painted wood.

Velvet _ (picture on the right) Designed with the utmost attention to every detail, convenient, inviting, compact in size and highly comfortable, thanks to the perfect proportions, ideal inclination and quality upholstery. Velvet has a steel frame, polyurethane padding and it is upholstered entirely in skay (eco-leather) or leather, with non-removable covers.







Twice_Twice: una forte personalità, un progetto estetico capace di interpretare il design in modo creativo. Le gambe sono disponibili in una vasta gamma di diverse finiture. Il piano è realizzato in cristallo verniciato nero o acidato nero, extrachiaro verniciato bianco o acidato bianco, extrachiaro verniciato sabbia, in rovere color moka o color grigio antracite, in noce, oppure in laccato bianco opaco. Nella versione allungabile, grazie allo spostamento laterale le gambe si collocano all'estremità del piano e non intralciano la seduta degli ospiti.

Tip toe_Un oggetto di grande presenza scenica, per la sua eleganza perfettamente a proprio agio in ambienti variamente connotati sul piano stilistico. Tip toe è una sedia imbottita, disponibile anche con braccioli (Tip toe arm), con struttura in acciaio e imbottitura in poliuretano. Non sfoderabile, è completamente rivestita in skay (ecopelle) o pelle.

Twice_The strong personality of an important object, a styling project capable of interpreting design in a creative manner. The legs are available in a wide range of finishes. The table top is available in black painted or black acid-treated glass, white painted or white acid-treated extra clear glass, sand painted extra clear glass, in mocha or anthracite grey painted oak, in walnut, or in matt white lacquered wood. In the extending version, thanks to the side movement, the legs are positioned at the end of the table, without getting in the way of the seated guest.

Tip toe_An item with the utmost scenic effect, for its elegance which is perfectly at ease in a host of different décor styles. Tip toe is a padded chair, which is also available with armrests (Tip toe arm), with a steel frame and polyurethane padding. It is fully upholstered with non-removable skay (eco-leather) or leather covers.





Mylife Un prodotto dal design raffinato, dove la semplicità si trasforma in pura eleganza. Mylife è una sedia con imbottitura in gomma indeformabile e struttura in alluminio; le gambe sono disponibili in numerose finiture: alluminio spazzolato o verniciato nei colori bianco lucido, nero lucido, argento opaco, grigio antracite opaco. Il rivestimento in cuoio non è sfoderabile; le versioni con rivestimento in skay (ecopelle), tessuto o pelle sono invece sfoderabili.

Mylife A product featuring a sophisticated design, where simplicity turns into pure elegance. The Mylife chair has shrink-resistant rubber padding and an aluminium frame; the legs are in aluminium and they are available in a host of different finishes: polished aluminium or painted in glossy white, glossy black, matt silver, matt anthracite grey. The emery-leather upholstery is non-removable; the versions with skay (eco-leather), fabric or leather upholstery instead have removable covers.



Gloria _Una scelta di raffinata ricercatezza per un sicuro impatto scenografico. Gloria è una sedia con struttura in acciaio e imbottitura in poliuretano. Il rivestimento in tessuto o skay (ecopelle) è sfoderabile, mentre quello in pelle non è sfoderabile; la base è impreziosita da un profilo cromato.

Gloria _A choice of refined sophistication for a definite scenic impact. The Gloria chair has a steel frame and polyurethane padding. The fabric or skay (eco-leather) upholstery is removable, while the leather upholstery is non-removable; the base is enhanced by a chromed profile.



Lingotto_Un'immagine di grande impatto, capace di rendere unica la zona pranzo grazie alla sua raffinata eleganza; un tavolo prezioso e scenografico, come il nome stesso suggerisce. Lingotto è un tavolo allungabile con basamento in acciaio inox lucido. Il piano, impreziosito da un'incisione con disegno a reticolo, è disponibile in cristallo blackpearl, acidato nero ed extrachiaro acidato bianco oppure in rovere spazzolato grigio antracite. Il meccanismo automatico di estensione è caratterizzato da una prolunga centrale in legno laccato bianco o nero opaco.

Lingotto_A high-impact appearance, capable of making the dining area truly unique thanks to its refined elegance; a precious and scenic table, as the very name suggests. Lingotto is an extending table with a glossy stainless steel base. The table top, embellished by an engraving with a lattice-work design, is available in blackpearl glass, black acid-treated glass and white acid-treated extra clear glass or in anthracite grey brushed oak. The automatic extension mechanism is characterised by a central extension in matt black or white lacquered wood.





Kudo Un tavolo elegante e di design, grazie alla linearità delle geometrie e all'accostamento armonico dei materiali. Kudo è un tavolo allungabile con struttura in alluminio e gambe in acciaio inox lucido. Il piano può essere realizzato in una vasta gamma di materiali e finiture: in cristallo verniciato nero o acidato nero, cristallo extrachiaro verniciato bianco o acidato bianco, cristallo extrachiaro verniciato sabbia, in rovere color moka o color grigio antracite, in noce, in legno laccato bianco opaco, oppure in pietra basaltina. La prolunga laterale è realizzata in legno impiallacciato o laccato.

Angel Linee, forme e dettagli che interpretano il design con una ricercata attenzione ai particolari di lavorazione. Angel è una sedia con struttura in acciaio, imbottitura in gomma indeformabile e rivestimento non sfoderabile in cuoio, con cuciture e bordo nero. Disponibile inoltre con schienale più alto, nella variante Angelina.

Kudo A stylish designer table, thanks to the linear geometric shapes and the harmonious material combinations. The Kudo extending table has an aluminium frame and glossy stainless steel legs. The table top is available in a broad range of materials and finishes: in black painted or black acid-treated glass, white painted or white acid-treated extra clear glass, sand painted extra clear glass, in mocha painted oak or anthracite grey painted oak, in walnut, in matt white lacquered wood, or in basaltic stone. The side extension is available in veneered or lacquered wood.

Angel Silhouettes, shapes and details that interpret design with painstaking attention to the processing details. The Angel chair has a steel frame, shrink-resistant rubber padding and it is upholstered with non-removable emery-leather covers with black stitching and edge. Also available with a higher backrest, in the Angelina variant.





Tom Un'immagine metropolitana e dinamica, che si trova perfettamente a proprio agio in ambienti dalle diverse concezioni stilistiche. Tom è un tavolo allungabile con gambe in acciaio inox lucido e piano in cristallo trasparente, nero fumè o extrachiaro verniciato bianco. Le due prolunghe laterali sono indipendenti e aumentano notevolmente la superficie d'appoggio, mantenendo un'ottima stabilità e solidità.

Lyu Un progetto di una sedia, come elemento funzionale e contemporaneo. Comoda e leggera, Lyu è disponibile con il rivestimento non sfoderabile, in cuoio, dalle numerose varianti di colore. La struttura è in acciaio e l'imbottitura è realizzata in gomma indeformabile.

Tom A metropolitan and dynamic look, which feels perfectly at ease in settings of the most varied styling concepts. Tom is an extending table with polished stainless steel legs and a table top in transparent or smoked black glass, or white painted extra clear glass. The two side extensions are independent and significantly increase the support surface while retaining maximum stability and solidity.

Lyu A project for a chair, as a functional and contemporary item. Comfortable and light-weight, Lyu is available with non-removable emery-leather upholstery in a wide range of colours. It has a steel frame and shrink-resistant rubber padding.





Chat La rigorosa linearità geometrica di un oggetto che intende valorizzare la modernità attraverso la scelta di materiali e forme. La struttura è in alluminio anodizzato argento o nero, oppure in alluminio verniciato opaco, nei colori bianco o grigio antracite. Il piano è disponibile in cristallo verniciato nero o acidato nero, in cristallo extrachiaro verniciato bianco o acidato bianco, oppure in un innovativo materiale leggero e resistente, con finitura laminato bianco. Chat è disponibile nella versione fissa e in quella allungabile, con una prolunga (Chat) o due (Chat Double). Con lo spostamento laterale, le gambe si collocano alle estremità, senza intralciare le sedute; le prolunghe si aprono facilmente, aumentando la superficie d'appoggio.

Chat The strict geometric linearity of an object that aims to enhance the value of modernity through the choice of materials and shapes. The frame is made of silver or black anodized aluminium, or in matt painted aluminium, in white or anthracite grey. The table top is available in black painted or black acid-treated glass, in white painted or white acid-treated extra clear glass, or in an innovative lightweight and resistant material, with white laminate finish. Chat is available in both the fixed and the extending version, with one extension (Chat) or with two extensions (Chat Double). A side movement positions the legs at the end of the table, without getting in the way of the chairs. The extensions open easily, increasing the support surface.





Sol_Sol, innovativo e di grande suggestione visiva, esprime un'elegante leggerezza di forme. È un tavolo fisso o allungabile con gambe in alluminio spazzolato oppure verniciato opaco nei colori bianco o grigio antracite. Il piano è disponibile in cristallo extrachiaro verniciato bianco o acidato bianco, cristallo acidato nero, oppure in un innovativo materiale leggero e resistente, con finitura laminato bianco o grigio antracite ed un bordo semitrasparente lucido.

Sol_Innovative and of high visual impact, Sol expresses an elegant lightness of shapes. It is a fixed or extending table with legs in aluminium: polished, or painted matt white, or painted anthracite grey. The table top is available in white painted or white acid-treated extra clear glass, acid-treated black glass, or in an innovative lightweight and resistant material, with white or anthracite grey laminate finish, and a glossy semi-transparent border.





Fli Una progettazione finalizzata alla ricerca di leggerezza mediante l'adozione di uno stile essenziale.

Fli è un tavolo fisso o allungabile con gambe in acciaio cromato o verniciato in vari colori. Il piano è disponibile in cristallo verniciato nero, cristallo extrachiario verniciato bianco, oppure in un innovativo materiale leggero e resistente, con finitura laminato bianco o nero. Fli è dotato di prolunghe manuali indipendenti.

Lei si Un'immagine che attribuisce valore alla dimensione tecnica e alla funzionalità dell'oggetto. Lei si fa parte di una collezione ricca di varianti formali e cromatiche; è una sedia con struttura in acciaio e gambe verniciate o cromate. La scocca viene proposta in polipropilene lucido nero o bianco, oppure nella versione con rivestimento, non sfoderabile, in tessuto, pelle o cuoio.

Fli A design aimed at the pursuit of lightness, through the adoption of an elemental style. Fli is a fixed or extending table with steel legs, chromed or painted in several colours. The table top is available in black painted glass or white painted extra clear glass, or in an innovative lightweight and resistant material, with black or white laminate finish. Fli is equipped with independent manual extensions.

Lei si An image that emphasises the value of the technical dimension and of the object functionality. Lei si is part of an extensive collection of shape and colour variants; this chair has a steel frame and painted or chromed legs. The body is available in glossy black or white polypropylene, or in the version with non-removable upholstery, in fabric, leather or emery-leather.

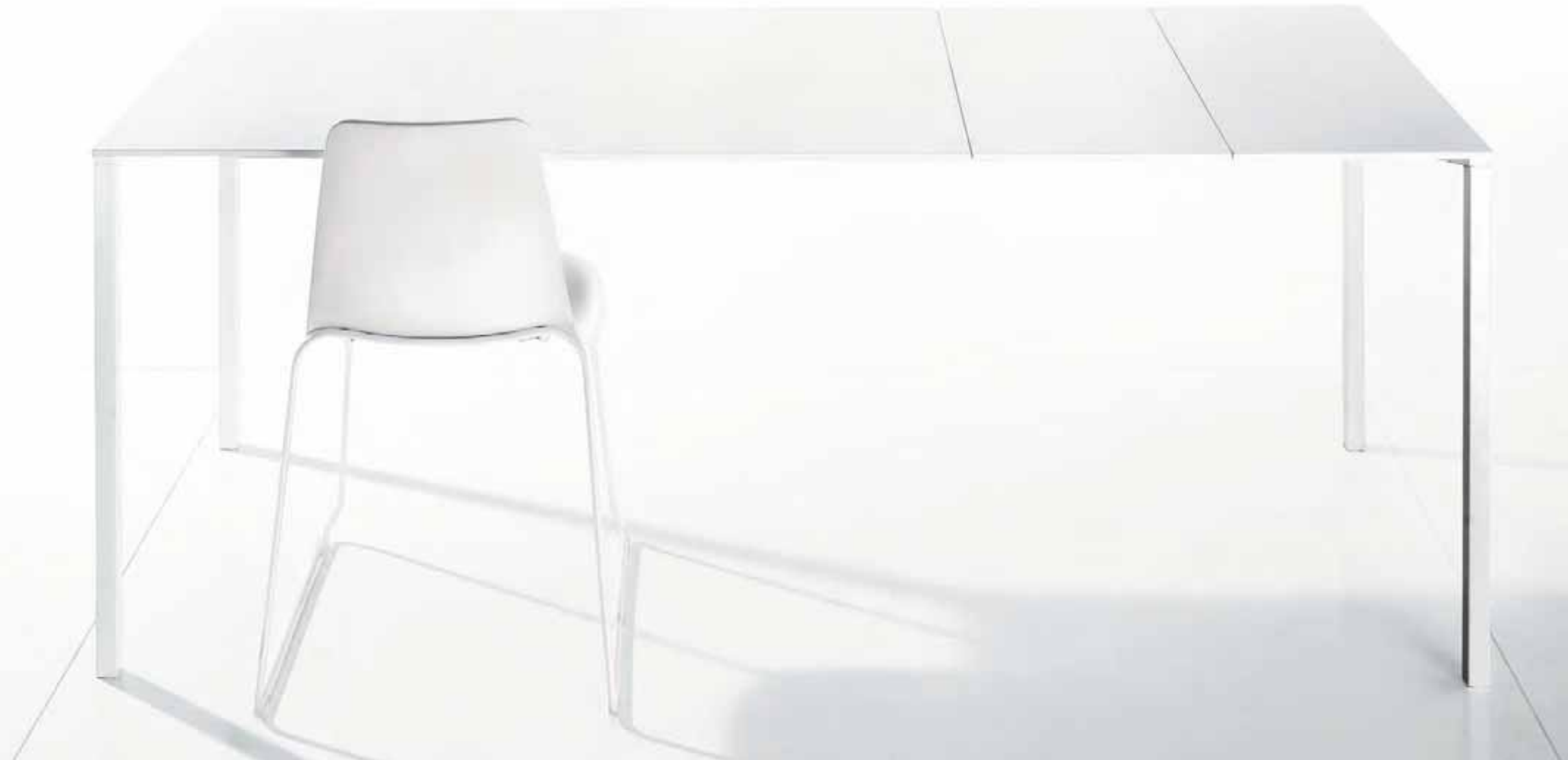

45% Loading 45%



Blues Una sedia innovativa e dinamica, particolarmente indicata per un ambiente contemporaneo. Realizzata in polipropilene, Blues si contraddistingue per la particolare seduta forata e per la sua versatilità: è impilabile ed è adatta sia per l'ambiente domestico, che per il contract. È disponibile nella finitura opaca di colore bianco, grigio chiaro, grigio antracite, tortora e arancio.

Blues An innovative and dynamic chair, especially suited for contemporary décors. Made of polypropylene, Blues stands out for its special perforated seat and for its versatility: it is stackable and is suitable for both the home and contract sectors. It is available in matt finish in white, light grey, anthracite grey, dove grey and orange.





Idole Una leggerezza d'uso e d'immagine, enfatizzata dal disegno dello schienale caratterizzato dalla singola apertura. Idole è una sedia impilabile con monoscocca in poliuretano rigido, un materiale ignifugo che garantisce un'ottima resistenza e una facile manutenzione. La scocca è disponibile nelle finiture opache color bianco, avorio, rosso, grigio antracite e tortora; le gambe sono in alluminio verniciato in tinta con la scocca.

Idole Lightweight use and image, emphasised by the design of the backrest, which is marked by its single opening. Idole is a stackable chair with a monocoque body in rigid polyurethane, a fireproof material that guarantees excellent resistance and easy maintenance. The body is available in a matt finish in white, ivory, red, anthracite grey and dove grey; the legs are made of aluminium, painted the same colour as the body.



Best Design 2007
Red Dot Design Award 2008
Good Design Award 2008

Poly Un oggetto capace di suscitare quelle emozioni legate alla passione per il design. Poly è una sedia impilabile realizzata in policarbonato lucido trasparente, fumè, rosa, verde e arancio. È disponibile anche nelle versioni con finitura poliammide lucido coprente nei colori bianco o nero. Stabile e resistente agli agenti atmosferici, è adatta per interni e per esterni.





Pangea_ Abbinare la ricerca sui materiali e sulle forme, per creare un oggetto d'arredo di assoluta modernità. Pangea è una sedia impilabile realizzata in polycarbonato lucido trasparente o fumè. È disponibile anche nelle versioni con finitura poliammide lucido coprente nei colori bianco, nero, rosso. Stabile e resistente agli agenti atmosferici, è adatta per interni e per esterni.

Pangea_ Teaming research into materials and into shapes to create an item of interior décor that epitomises modernity. Pangea is a stackable chair made of glossy transparent or smoked polycarbonate. It is also available in the versions with a glossy polyamide finish in black, white and red. Stable and resistant to atmospheric agents, it is suitable for indoor and outdoor use.





Giuseppina_Giuseppina riprende le forme intramontabili e rassicuranti della tradizione domestica, rileggendole attraverso dettagli formali contemporanei, nuove tecniche di realizzazione e materiali di ultima generazione. Si tratta di una sedia impilabile, stabile e resistente agli agenti atmosferici. È disponibile con finitura policarbonato lucido nei colori trasparente, trasparente fumè, trasparente viola e in poliammide lucido coprente nei colori bianco, nero, rosso.

Giuseppina_Giuseppina features the timeless and reassuring shapes of domestic tradition, re-interpreting them with contemporary formal details, new production techniques and latest-generation materials. It is a stable, stackable chair which is resistant to atmospheric agents. It is available with a glossy polycarbonate finish in transparent, smoked transparent, purple transparent or in coloured glossy polyamide in black, white and red.





Viento_La tecnologia al servizio del design, per realizzare un oggetto contemporaneo, innovativo e di grande fascino. Viento è una sedia impilabile realizzata in polipropilene, disponibile in tanti colori: bianco, grigio antracite, arancio, giallo e azzurro. Stabile, confortevole e resistente agli agenti atmosferici, Viento è adatta per interni e per esterni.

Viento_Technology harnessed for design, to create a contemporary object that is both innovative and highly appealing. Viento is a polypropylene stackable chair available in various colours: white, anthracite grey, orange, yellow and light blue. Stable, comfortable and resistant to atmospheric agents, Viento is suitable for indoor and outdoor use.





Ori_Good Design 2002 è il premio conferito a Ori dal Museo di Architettura e Design del Chicago Athenaeum e, per questo, fa parte della collezione permanente del Museo. Ori è un oggetto che risponde perfettamente all'esigenza contemporanea di utilizzo razionale degli spazi: chiusa occupa uno spazio di soli 5 cm. La struttura è in alluminio, mentre la seduta e lo schienale, disponibili in numerose varianti di colore, sono in ABS. Ori dispone inoltre di un proprio carrello in metallo verniciato per il trasporto fino a 6 pezzi.

Ori_The Good Design 2002 award was assigned by the Chicago Athenaeum Museum of Architecture and Design to Ori, which is why it is part of the Museum's permanent collection. Ori is the perfect answer to the contemporary need for a rational use of space: when folded, it takes up just 5 cm of space. It has an aluminium frame, while the ABS seat and backrest are available in a wide range of colours. Ori is also equipped with its own painted metal trolley to transport up to 6 chairs.





Birba Birba rappresenta un modo di interpretare in termini liberi e creativi, pratici e colorati le esigenze della vita contemporanea, in particolare quelle legate allo sfruttamento razionale dello spazio. Si tratta infatti di una sedia pieghevole che da chiusa ha un ingombro minimo: 3 cm di larghezza. La struttura, in acciaio verniciato, è disponibile in molti colori: bianco o nero lucido, oppure opaco nei colori argento, grigio antracite, verde, arancio, lilla, rosa cipria, rosso corallo, marrone, tortora e amaranto.

Birba Birba represents a free, creative, practical and coloured way to interpret the needs of contemporary life, especially those linked to the rational use of space. Indeed, it is a folding chair which takes up a minimal amount of space when folded: just 3 cm wide. The painted steel frame is available in a variety of different colours: glossy black or white, or matt in silver, anthracite grey, green, orange, lilac, powder pink, coral red, brown, dove grey and amaranth.





Clip_Un elemento d'arredo giovane e brillante, perfettamente a suo agio in un ambiente dinamico. Clip è uno sgabello girevole con base triangolare, regolabile in altezza con pistone a gas. Ha la struttura in acciaio verniciato, in tinta con la seduta, la quale è realizzata in poliuretano morbido nei colori opachi bianco, avorio, rosso e grigio antracite.

Clip_A young and brilliant item of interior décor, perfectly at ease in a dynamic setting. Clip is a revolving stool with a triangular base. It is height-adjustable via a gas piston. It has a painted steel frame, matching the colour of the seat, which is made of soft polyurethane in matt white, ivory, red and anthracite grey.



Hoppy Un segno progettuale di grande essenzialità, visivamente efficace proprio per la ricercata semplicità. Hoppy è uno sgabello girevole e regolabile in altezza con pistone a gas. Ha la struttura in acciaio cromato e la base in acciaio satinato; la seduta in cuoio ha cuciture e bordo nero.

Hoppy A design item of the utmost essential appeal, which is visibly efficient thanks to its very sophisticated simplicity. Hoppy is a revolving stool which is height-adjustable via a gas piston. It has a chromed steel frame and a satin steel base. Emery-leather seat with black stitching and edge.





Skip lounge Esprimere uno stile di vita insieme confortevole e dinamico, con forme contenute e design lineare. Skip lounge fa parte di una famiglia di sedute con struttura in acciaio, imbottitura in poliuretano e rivestimento non sfoderabile in tessuto, skay (ecopelle), o pelle. Il basamento in tubolare è disponibile nelle finiture verniciato nero lucido, argento opaco, grigio antracite opaco, cromato.

Skipping Per progettare ambienti originali, caratterizzati da atmosfere dinamiche e affascinanti. Per svolgere in modo emozionante una funzione di servizio specifica. Skipping è uno sgabello girevole con la seduta regolabile in altezza grazie ad un pistone a gas perfettamente inserito nella struttura in acciaio cromato o cromato satinato. L'imbottitura è in poliuretano; il rivestimento, non sfoderabile, è disponibile in skay (ecopelle), pelle o cuoio.

Skip lounge Expressing a lifestyle that is at the same time comfortable and dynamic, with compact shapes and a linear design. Skip lounge is part of a family of chairs with a steel frame, polyurethane padding and non-removable upholstery in skay (eco-leather), fabric or leather. The tubular base is available in various finishes: painted glossy black, matt silver, matt anthracite grey or chromed.

Skipping To design original settings, marked by dynamic and charming atmospheres. To play a specific service function in an exciting new way. Skipping is a swivel stool with a height-adjustable seat with a gas piston, which is seamlessly incorporated into the chromed steel or satin finish chromed frame. With polyurethane padding. The non-removable upholstery is available in skay (eco-leather), leather or emery-leather.





Dragonfly L'eleganza delle curve, la semplicità di un movimento. Basta infatti un gesto per trasformare questa poltrona relax, dal nome piacevolmente evocativo, in una comoda chaise longue. Dragonfly ha la struttura in acciaio e il basamento cromato; l'imbottitura è in poliuretano, mentre il rivestimento, totalmente sfoderabile, è in tessuto, skay (ecopelle), o pelle.

Dragonfly The elegance of curves, the simplicity of one movement. Indeed, a single gesture is required to turn this relaxing armchair, with its pleasantly evocative name, into a comfortable chaise longue. Dragonfly has a steel frame and a chromed base; the padding is in polyurethane, while the fully-removable upholstery is in fabric, skay (eco-leather) or leather.





Berlin Un progetto dalle linee sinuose e raffinate. Con un semplice movimento manuale, Berlin si trasforma da poltrona relax in chaise longue. La struttura è in acciaio, l'imbottitura in poliuretano indeformabile; il rivestimento in tessuto o skay (ecopelle) è sfoderabile, quello in pelle invece non è sfoderabile. Nella versione in tessuto, poggiatesta e poggiatesta e poggiatesta sono in pelle.

Berlin A project featuring a sinuous and sophisticated silhouette. Berlin transforms from a relaxing armchair into a chaise longue with a simple manual movement. With a steel frame, shrink-resistant padding and removable fabric, skay (eco-leather) or leather upholstery (leather version non-removable). In the fabric version, the headrest and footrest are made of leather.





Swing_Swing Plus_Swing, poltrona a dondolo dal design contemporaneo, che, grazie ad un semplice movimento, si trasforma in chaise longue. Comoda e confortevole, invita ad una pausa di relax. Struttura in acciaio verniciato o cromato e imbottitura in gomma indeformabile; rivestimento sfoderabile in tessuto, skay (ecopelle) o pelle. Nella versione Swing Plus, i braccioli sono in faggio naturale, color grigio antracite o color moka e le dimensioni maggiori favoriscono ulteriore comfort.

Swing_Swing Plus_Swing, a rocking armchair featuring a contemporary design which, with a simple movement, turns into a chaise longue. Convenient and comfortable, this chair invites you to take a break. Frame made of painted or chromed steel with shrink-resistant rubber padding; removable upholstery in fabric, skay (eco-leather) or leather. In the Swing Plus version, the larger size affords further comfort. Its armrests are made of beech-wood in three possible finishes: natural, painted in anthracite grey or in mocha.



60% Loading 60%

A large, white, stylized graphic of the number '60%' is centered on the page. The '6' is formed by two thick, curved strokes. The '0' is a large, vertical oval shape. Inside the top curve of the '0', the text 'Loading 60%' is written in a small, dark, sans-serif font. To the right of the '0' is a large, white, slanted percentage symbol (%). The entire graphic is set against a solid, light gray background.



Tree Un paesaggio domestico che acquista personalità in virtù della grande valenza espressiva di un oggetto unico e di forte riconoscibilità. Tree è un appendiabiti realizzato in polietilene colorato; grazie alla resistenza agli agenti atmosferici, può essere collocato anche all'esterno. Viene realizzato in polietilene opaco nei colori bianco, grigio antracite, arancio, verde, rosso o giallo, oppure in polietilene laccato lucido in bianco, nero, oro, blu, argento o viola.

Tree A domestic scene that gains in personality by virtue of the huge expressive value of a unique object that cannot go unnoticed. The Tree coat stand is made of coloured polyethylene; thanks to its resistance to atmospheric agents, it can also be used outdoors. It is made of matt polyethylene in white, anthracite grey, orange, green, red or yellow, or in glossy lacquered polyethylene in white, black, gold, blue, silver or purple.



Tree Light_Tree è disponibile anche nella versione con luce (Tree Light), realizzata solo nel colore bianco.

Tree Light_Tree is also available in the version fitted with a light (Tree Light). Only available in white.





Eos_Eos Light_Eos, la dea dell'aurora nella mitologia greca: una figura con sembianze di fiore. Una forma originale ed evocativa per questo appendiabiti realizzato in polietilene opaco colorato in massa nelle finiture bianco, grigio antracite, arancio, azzurro. Grazie all'eccezionale resistenza agli agenti atmosferici, può essere collocato tranquillamente all'esterno. È disponibile nella versione con luce (Eos Light) realizzata solo nel colore bianco.

Eos_Eos Light_Eos, the goddess of dawn in Greek mythology: a figure who can appear as a flower. An original and evocative shape for this coat stand made of polyethylene in matt white, anthracite grey, orange or light blue. Thanks to the material exceptional resistance to atmospheric agents, it can easily be used outdoors. It is available in the version fitted with a light (Eos Light), only available in white.





Babel La cultura come una sorta di totem contemporaneo, un modo giocoso di interpretare la casa, di reinventarne le funzioni tradizionali di servizio. Babel è una libreria a cinque piani dalla forma tronco-conica; è realizzata in polietilene opaco colorato ed è disponibile in bianco, azzurro, grigio e rosso. La superficie è rigata irregolarmente, come una texture naturale. Babel si inserisce con facilità in ogni ambiente, domestico e contract. Grazie all'eccezionale resistenza del materiale agli agenti atmosferici, può essere collocata anche all'esterno.

Babel Culture as a kind of contemporary totem, a playful way of interpreting the home, of reinventing its traditional serving functions. Babel is a five-tier bookcase with a tapered shape; it is made of matt coloured polyethylene, and it is available in white, light blue, grey and red. Irregular lines on the surface give it a natural texture. Babel blends in seamlessly with any setting, whether domestic or contract. Thanks to the material's exceptional resistance to atmospheric agents, it can also be used outdoors.



Pebble_ Un sapiente equilibrio di volumi pieni e vuoti, una ricerca sui dettagli, sulle forme, sui materiali e sui colori. Pebble è un tavolino realizzato in polietilene opaco colorato. Le aperture nella struttura del tavolino ne evidenziano la rotondità ed hanno una funzione pratica di contenitore. Grazie alla resistenza agli agenti atmosferici, Pebble può essere collocato anche all'esterno. È disponibile in numerose coppie di colore esterno/interno: bianco/bianco, bianco/grigio, bianco/azzurro polvere, rosso/bianco, grigio bianco, azzurro polvere/bianco.

Pebble_ A skilful balance of blocks and voids, painstaking care for details, for shapes, for materials and for colours. The Pebble coffee table is made of matt coloured polyethylene. The openings in the coffee table frame emphasise its roundness and provide a practical storage solution. Pebble is resistant to atmospheric agents and can also be used outdoors. It is available in a variety of exterior/interior colour combinations: white/white, white/grey, white/powder blue, red/white, grey/white, powder blue/white.



Collage La creatività di un oggetto in perenne trasformazione, la dinamicità delle forme che rispecchia il mutare delle esigenze stilistiche e di funzione. Collage, un'originale composizione di tavolini in metallo verniciato, è disponibile in quattro diverse combinazioni cromatiche. Tutti i tavolini, tranne uno, sono uniti. Il tavolino tondo al centro fa da perno a tutti gli altri, che sono agganciati e si posizionano liberamente gravitando intorno al primo. Un tavolino extra, svincolato, può essere posizionato per ridisegnare la composizione.

Collage The creativity of an object that is in perennial transformation, the dynamic appeal of shapes that reflect ever-changing styling and functional requirements. Collage is an original composition of painted metal coffee tables, available in four different colour combinations. All except one of the coffee tables are connected. The round coffee table in the middle acts as a hinge for all the others, which are attached and can be positioned freely around the first. An extra coffee table (free of the others) can be positioned so as to redesign the composition.



combinazione / combination 2



combinazione / combination 4

combinazione / combination 3



combinazione / combination 1



Tectonic Un oggetto che dà la possibilità di creare geometrie originali abbinando più elementi in maniera creativa. Tectonic è un tavolino con piano in filo d'acciaio o in lamiera piena; è disponibile in acciaio verniciato lucido nei colori bianco, nero, rosso, blu o viola oppure in grigio antracite opaco. Può essere utilizzato come pezzo unico o in gruppo, nella zona giorno o nella zona notte.

Tectonic An object that gives you the chance to create original geometric shapes by combining several elements creatively. The Tectonic coffee table has a steel wire or solid sheet metal table top; it is available in glossy painted steel in white, black, red, blue or purple, or in matt anthracite grey. It can be used stand-alone or in compositions, in the living room or in the bedroom.





Lui_Una forma pura e assoluta, che rinuncia totalmente alla dimensione decorativa privilegiando l'essenzialità funzionale. Lui è un appendiabiti in massello di frassino spazzolato bianco o grigio. Un oggetto minimale ed indispensabile che, grazie al suo design e alle sue dimensioni, trova facile collocazione ovunque.

Lui_A pure and absolute shape, that totally refuses the decorative dimension, favouring elemental functionality. The Lui coat stand is made of white or grey brushed solid ash-wood. A minimal, essential object that is designed and sized to fit easily into any space.





Ribbon Un abbinamento prestigioso ed esclusivo, un'armonia tra materie prime e volumi compositivi interpretati in maniera originale. Ribbon è un tavolino con base quadrata in marmo di Carrara bianco opaco e top in cristallo curvato, con finitura trasparente o nero fumè; i due elementi offrono due comodi piani di appoggio. Ribbon è disponibile in due diverse dimensioni.

Sunrise Un progetto dedicato alle emozioni, alla funzionalità e all'estetica, al desiderio di circondarsi di oggetti con un alto tasso di contenuto tecnico. Sunrise è la madia a tre o quattro ante a sviluppo orizzontale. È realizzata in legno laccato opaco bianco, grigio antracite o grigio quarzo, con i ripiani interni in cristallo. Disponibile anche nella versione Sunrise Light, con luce posta nel vano a vista.

Ribbon A prestigious and exclusive combination, harmony between raw materials and composition volumes interpreted with originality. The Ribbon coffee table has a square matt white Carrara marble base and curved glass table top, with transparent or smoked black finish; the two elements offer two practical storage surfaces. Ribbon is available in two different sizes.

Sunrise A project dedicated to emotions, to functionality and to styling, to the desire to be surrounded by high-tech objects. Sunrise is a sideboard with three or four doors. It is made of matt lacquered wood in white, anthracite grey or quartz grey, with glass internal shelves. Also available in the Sunrise Light version, with a light fitted in the visible compartment.



Aura_Aura Light_Per creare un'atmosfera elegante e raffinata, per distinguere e connotare lo spazio. Aura è un tavolo da salotto dalla forma arrotondata, realizzato con una base in poliuretano laccato ad alta densità in bianco opaco, grigio antracite opaco o grigio quarzo opaco; il piano in cristallo è disponibile nelle finiture extrachiaro acidato bianco e acidato nero. Nella sola versione in poliuretano laccato bianco, può essere dotato di sorgente luminosa led (Aura Light).

Aura_Aura Light_To create an elegant and refined atmosphere, to distinguish and characterise a setting. Aura is a coffee table with a rounded shape, made with a high density polyurethane base lacquered matt white, matt anthracite grey or matt quartz grey; the glass table top is available in the white acid-treated extra clear white and black acid-treated finishes. Only in the white lacquered polyurethane version, it can be fitted with a LED light source (Aura Light).



Exell Estrema pulizia formale e rigorosità delle linee, per un oggetto elegante e raffinato.

Exell è un tavolino da salotto caratterizzato da piedini in acciaio cromato e piano con incisioni che formano un originale ed elegante disegno a scacchiera. Il piano è disponibile in cristallo, nelle finiture blackpearl, acidato nero o extrachiaro acidato bianco, oppure nella versione in rovere spazzolato grigio antracite.

Exell Extremely clean-cut shapes and a simple silhouette for an elegant and refined object.

The Exell coffee table stands out for its chromed steel feet and engraved table top which forms an original and stylish chessboard pattern. The table top is available in blackpearl glass, black acid-treated glass, white acid-treated extra clear glass, or in the anthracite grey brushed oak version.





Up and down_Un originale disegno grafico che esalta la profondità dei volumi e che sembra quasi variare al mutare del punto di vista. Up and down è una libreria da parete composta da una struttura in legno laccato e da ripiani in cristallo extrachiario acidato verniciato bianco. La struttura può essere in laccato opaco bianco o bicolore (bianco e grigio antracite). Disponibile inoltre la versione con luce (Up and down Light).

Up and down_An original graphic design that emphasises the depth of the volumes and that appears almost as if it changes according to your point of view. Up and down is a wall-mounted bookcase with a lacquered wood frame and acid-treated painted white extra clear glass shelves. The frame is lacquered, available in matt white or two-tone (white and anthracite grey). Also available in the version fitted with a light (Up and down Light).





B-Cubic_Cubic glass Un'idea progettuale che concentra la sua attenzione sulla dimensione plastica delle forme e su una nuova interpretazione di un oggetto tradizionale come la libreria. Oltre ad essere un comodo contenitore, infatti, diventa un oggetto decorativo adatto anche agli spazi più ristretti. Cubic glass è una libreria girevole con base specchiata e struttura in cristallo extrachiario trasparente o nero fumè. Disponibile anche nella variante B-Cubic e nelle versioni fisse o girevoli Cubic, Cubic 3 e Cubic 2, in laccato opaco bianco o nero.

B-Cubic_Cubic glass A design idea that focuses its attention on the plastic dimension of the shapes and on the new interpretation of a traditional piece of furniture such as a bookcase. Indeed, in addition to offering convenient storage, it becomes a decorative item which is suitable even in the most confined spaces. Cubic glass is a revolving bookcase with a mirrored base and extra clear transparent or smoked black glass frame. Also available in the B-Cubic version and in the fixed or revolving versions: Cubic, Cubic 3 and Cubic 2, matt lacquered black or white.





Fun _Massima libertà nella composizione e dinamico gioco di volumi, per una totale modernità di progetto. Fun è una libreria componibile fianco a fianco che può essere posizionata a muro oppure a centro stanza. L'organizzazione apparentemente irregolare degli spazi, nell'alternanza di vuoti e pieni crea un originale effetto dinamico. Fun, realizzata in laccato opaco bianco o nero, è disponibile in varie dimensioni, nelle varianti Fun 2 e Fun 3.

Cosmos _Un elemento importante da collocare in posizione di rilievo nella zona giorno. Cosmos è un tavolo da salotto con struttura in poliuretano rigido rivestito in pelle non sfoderabile e piano in cristallo extrachiaro verniciato bianco, verniciato nero, verniciato sabbia, extrachiaro acidato verniciato oro. È disponibile anche nella versione con luce e piano in cristallo extrachiaro verniciato bianco (Cosmos Light).

Fun _The utmost freedom of composition and a dynamic game of volumes, for a totally modern design. Fun is a modular side-by-side bookcase which can be wall-mounted or free-standing. Its apparently irregular layout of the storage space, in an alternation of blocks and voids, creates a dynamic effect. Fun is lacquered matt black or white, and it is available in several sizes, in the Fun 2 and Fun 3 variants.

Cosmos _A significant object to be placed in a prominent position in the living room. The Cosmos coffee table has a rigid polyurethane frame covered in non-removable leather upholstery and an extra clear glass table top painted white, painted black, painted sand or acid-treated painted gold. It is also available in the version fitted with a light and extra clear glass table top painted white (Cosmos Light).





Loading 69%

Vita Geometrie e volumi che esprimono una socialità caratterizzata da una piacevole eleganza, comoda e disinvolta. Vita, divano con imbottitura in piuma bianca e poliuretano espanso, è dotato di un meccanismo manuale che permette di alzare lo schienale su varie posizioni con un semplice movimento. Il rivestimento, completamente sfoderabile, è disponibile in tessuto o pelle. I piedini sono in metallo verniciato opaco nei colori grigio antracite, tortora o bianco.

Vita Geometric shapes and volumes that express sociability distinguished by a pleasant, comfortable and carefree elegance. The Vita sofa has white feather and polyurethane foam padding, and it is fitted with a manual mechanism designed to raise the backrest to several positions with a simple movement. The fully removable upholstery covers are available in fabric or leather. The feet are made of metal painted in matt anthracite grey, dove grey or white.









Melt Una precisa definizione dei volumi; un linguaggio progettuale capace di elaborare forme di grande armonia, che si aggregano in una serie di composizioni flessibili e invitanti. Il divano Melt crea un insieme dinamico e particolarmente confortevole, adatto a tutte le tipologie di spazio. Il rivestimento, completamente sfoderabile, è disponibile in tessuto o pelle.

Melt An accurate definition of volumes; a design language capable of elaborating highly harmonious shapes, which come together in a series of flexible and appealing compositions. The Melt sofa creates a dynamic and particularly comfortable set, suitable for any décor style. The fully removable upholstery covers are available in fabric or leather.





Marc-U La leggerezza delle sedute, che sembrano quasi sospese nell'aria; la purezza e la semplicità delle linee, alla ricerca di un'essenzialità comoda ed elegante. Marc-U, grazie ai suoi volumi equilibrati, dona un'ampia offerta di soluzioni compositive che si adattano ad ambienti di diverse dimensioni e stili. Il rivestimento, disponibile in tessuto o pelle, è completamente sfoderabile; i piedini sono disponibili in metallo cromato oppure verniciato nei colori grigio antracite o bianco. L'aggiunta dei cuscini sullo schienale aumenta ulteriormente il senso di comfort.

Voilà La forza espressiva dei materiali che esalta in senso assoluto la modernità della zona living. Voilà è un originale tavolo da salotto. Nella versione in plexiglas, è caratterizzato dal valore della trasparenza e da una gamma cromatica di indubbia vivacità: è infatti disponibile trasparente, fumè, arancio, giallo o blu. La versione in lamiera verniciata opaca nei colori bianco, grigio antracite e tortora amplifica invece l'interesse per la struttura geometrica.

Marc-U The lightweight seats, which appear to be almost suspended in mid-air; the pure and simple silhouettes, in pursuit of elemental comfort and elegance. Marc-U, thanks to its well-balanced volumes, provides a wide range of composition solutions which adapt to different sized settings in a host of different styles. The upholstery covers, which are available in fabric or leather, are fully removable. The feet are in metal: chromed or painted in anthracite grey or white. The addition of cushions on the backrest further enhance the level of comfort.

Voilà The expressive force of materials that enhances the modern appeal of the living room to the maximum. Voilà is an original coffee table. In the plexiglas version, it stands out for the appeal of its transparency and for a range of colours of doubtless vivacity: it is available transparent, smoked, orange, yellow or blue. The sheet metal version is painted matt in white, anthracite grey and dove grey and emphasises instead the interest in its geometrical structure.





Good Mood_Un lavoro di alta sartoria, con una cura artigianale a ogni dettaglio. Good Mood è un divano componibile dotato di meccanismo manuale che permette di alzare lo schienale su varie posizioni, creando un sistema flessibile e adattabile. Grazie ai numerosi elementi disponibili, è possibile creare soluzioni ad hoc per tutti gli spazi. Il rivestimento, completamente sfoderabile, è realizzato in tessuto o pelle ed è impreziosito da un bordo perimetrale disponibile in diversi colori.

Good Mood_A haute couture masterpiece, crafted with artisanal skill and attention to detail. Good Mood is a modular sofa fitted with a manual mechanism designed to raise the backrest to several positions, which makes for a flexible and adaptable system. Owing to the large number of modules available, bespoke solutions can be created for any setting. The fully removable upholstery covers are made of fabric or leather, and are embellished with decorative edging in a variety of colours.







Peanut B. Una forte valenza espressiva per un pezzo d'arredo destinato a stimolare il nostro lato più creativo e fantasioso. Una morbidezza avvolgente che regala giorno dopo giorno intensi momenti di relax. Il gusto di poter creare la composizione più adatta: Peanut B., grazie ai numerosi elementi a disposizione, è un divano estremamente versatile, che si adatta ad ogni esigenza di spazio e di stile. L'imbottitura, in piuma bianca e poliuretano espanso, lo rende particolarmente confortevole; è possibile inoltre includere nella composizione alcuni elementi con meccanismo a slitta, che permette di allungare la seduta per un comfort ulteriore. Il rivestimento, completamente sfoderabile, è disponibile in tessuto o pelle.

Peanut B. A strong expressive value for a piece of furniture intended to stimulate our most creative and imaginative side. A wraparound softness which affords intense moments of relaxation, day in day out. The ability to create the perfect composition: Peanut B., thanks to the host of different modules available, is an extremely versatile sofa, which blends in seamlessly with any space and style. The white feather and polyurethane foam padding make it especially comfortable; the composition can also include certain modules fitted with a sliding mechanism to extend the length of the seat, for further comfort. The fully removable upholstery covers are available in fabric or leather.







Land Una comodità morbida e avvolgente che declina in modo originale i valori della funzionalità. Land è un divano componibile perfettamente a proprio agio in ogni tipo di spazio, dal più ampio al più contenuto. Il rivestimento, completamente sfoderabile, è disponibile in tessuto, skay (ecopelle) e pelle. L'aggiunta dei cuscini sullo schienale aumenta ulteriormente il senso di comfort.

Land Soft, wraparound comfort which provides an original solution to the need for functionality. Land is a modular sofa which is completely at ease in any setting, from the largest sitting room to the most compact living room. The fully removable upholstery covers are available in fabric, skay (eco-leather) or leather. The addition of cushions on the backrest further enhance the level of comfort.





Pierrot King_Linee nitide e definite, declinate secondo le esigenze dell'arredo moderno, per un divano letto dinamico e versatile. Con un semplice movimento, lo schienale di Pierrot King si abbassa fino a diventare un comodo piano sonno. Il rivestimento, in pelle o skay (ecopelle), non è sfoderabile; il basamento è in metallo cromato oppure verniciato nei colori grigio antracite, argento o tortora. Disponibile anche nelle varianti Pierrot, Pierrot King Cow, Pierrot King Dormeuse e Pierrot King Cow Dormeuse.

Pierrot King_Clean-cut, well-defined silhouettes, designed to accommodate modern furnishing requirements, for a dynamic and versatile sofa bed. In one smooth movement, the backrest of the Pierrot King sofa is lowered to form a comfortable bed surface. The leather or skay (eco-leather) upholstery covers are non-removable; the base is made of metal and is available in four finishes: chromed or painted in anthracite grey, silver or dove grey. Also available in the Pierrot, Pierrot King Cow, Pierrot King Dormeuse and Pierrot King Cow Dormeuse versions.





Amos Un bordo colorato incornicia le linee delicate e avvolgenti del letto, definendone il perimetro. Amos è un letto matrimoniale con rivestimento completamente sfoderabile in tessuto, skay (ecopelle) o pelle. Ha i piedini in legno color argento o grigio antracite; il bordo ornamentale, rimovibile per consentirne il lavaggio, è disponibile nei colori rosso, nero, giallo, marrone, grigio chiaro, grigio scuro e avorio. Realizzato anche nella versione Amos alto, con testata più alta.

Amos A coloured border frames the delicate and wraparound silhouette of this bed, defining its perimeter. The Amos double bed has fully removable fabric, skay (eco-leather) or leather upholstery. It is fitted with silver-painted or anthracite grey-painted wooden feet; the ornamental border - which can be removed and washed - is available in red, black, yellow, brown, light grey, dark grey and ivory. Also available in the Amos alto version, with a higher headboard.









Campo L'idea di un morbido abbraccio, che mantiene l'unicità delle cose artigianali, cucite con passione. Campo è un letto singolo o matrimoniale, con morbida testata imbottita. Il rivestimento, in tessuto, skay (ecopelle) o pelle, è completamente sfoderabile; la cucitura ornamentale sui bordi, disponibile in vari colori, conferisce un tocco di raffinata contemporaneità. I piedini sono in metallo verniciato argento. Campo viene realizzato anche nella versione con contenitore o Comodo contenitore.

Campo The idea of a warm embrace, which retains the uniqueness of artisanal items, stitched with passion. Campo is a single or double bed with a soft padded headboard. The fabric, skay (eco-leather) or leather upholstery is fully removable; the ornamental stitching on the edges, which is available in different colours, adds a touch of refined contemporary appeal. The feet are in silver painted metal. Campo bed is also available with a storage base or Comodo storage base.





Stealth Una sola linea continua che disegna lo spazio e forma piano e testiera. Stealth è un letto matrimoniale che declina liberamente i valori di equilibrio, funzionalità e qualità. Il rivestimento è sfoderabile nelle versioni in tessuto e skay (ecopelle), non sfoderabile in pelle; i piedini sono in metallo verniciato grigio antracite.

Duffy La trasformazione di una forma sinuosa ed equilibrata in un elegante elemento strutturale. Duffy è un tavolino realizzato in poliuretano ad alta densità laccato opaco nei colori bianco, azzurro polvere, grigio chiaro e grigio antracite.

Stealth A single continuous line that designs the space and forms the bed and headboard. The Stealth double bed is a free interpretation of the values of balance, functionality and quality. The upholstery covers are removable in the fabric and skay (eco-leather) versions, and non-removable in the leather version; the feet are made of anthracite grey painted metal.

Duffy The transformation of a sinuous and well-balanced shape into an elegant structural element. The Duffy coffee table is made of high density polyurethane lacquered matt in white, powder blue, light grey and anthracite grey.

Toolate _Quella piacevole sensazione di morbidezza, soffice e avvolgente, particolarmente ricercata nell'ambiente notte. Toolate è un letto matrimoniale con imbottitura in piuma bianca e poliuretano espanso. Il rivestimento, completamente sfoderabile, è disponibile in tessuto e skay (ecopelle); i piedini sono in legno color grigio antracite. Toolate è realizzato anche nella versione contenitore.

Hollywood _Un nuovo linguaggio degli oggetti, con forme che danno un'interpretazione originale all'esigenza di comodità. Hollywood è un pouf realizzato con imbottitura in poliuretano e rivestimento in speciale tessuto elastico, completamente sfoderabile. Disponibile in due formati (Hollywood medium e Hollywood large), nei colori rosso, verde, melanzana, grigio antracite, blu notte, nero, rosa, marrone e bianco.

Toolate _That pleasant feeling of cushy, wraparound softness, which one particularly seeks in the bedroom. The Toolate double bed has a white feather and polyurethane foam padding. The fully removable upholstery covers are available in fabric or skay (eco-leather); the feet are made of anthracite grey-painted wood. Toolate is also available in the storage version.

Hollywood _A new language for objects, featuring shapes that provide an original solution to the need for comfort. The Hollywood pouf has polyurethane padding and special elasticated fabric upholstery, with fully removable covers. Available in two formats (Hollywood medium and Hollywood large), in red, green, aubergine, anthracite grey, night blue, black, pink, brown and white.





Thin Un aspetto leggero, uno spessore particolarmente sottile, un design che non passa inosservato. Thin è un letto matrimoniale con rivestimento sfoderabile in tessuto o skay (ecopelle), non sfoderabile in pelle; il bordo laterale è impreziosito da una fettuccia disponibile in diversi colori. I piedini sono in metallo cromato oppure, a richiesta, verniciati grigio antracite o bianco.

XXLight Un oggetto che entra nella nostra casa diventando subito emblematico per la sua forza scenografica. XXLight è una lampada costituita da un fusto in polietilene bianco e da un paralume in policarbonato bianco. Grazie alla fonte luminosa posta all'interno, XXLight illumina l'ambiente circostante e diffonde la luce delicatamente verso l'alto.

Thin A lightweight appearance, an especially slim thickness, a design that does not go unnoticed. The Thin double bed features removable fabric or skay (eco-leather) upholstery (leather upholstery is non-removable); the side border is embellished with a binding, which is available in a variety of colours. The feet are made of chromed metal or, upon request, of anthracite grey or white painted metal.

XXLight An object that enters our home and immediately becomes iconic due to its scenic impact. XXLight is a lamp consisting of a white polyethylene stem and a white polycarbonate lampshade. Owing to the light source fitted, XXLight lights its surroundings and diffuses light delicately upwards.





Handy_ Un letto versatile, capace di interpretare le nostre esigenze d'immagine e il nostro desiderio di comodità. Handy è un letto matrimoniale dotato di un meccanismo che consente la regolazione della testata nella posizione desiderata; il nome Handy Fix indica invece la versione fissa. Il rivestimento in tessuto e skay (ecopelle) è completamente sfoderabile, quello in pelle non è sfoderabile. I piedini sono realizzati in metallo verniciato grigio antracite oppure, a richiesta, metallo cromato o verniciato bianco.

Handy_ A versatile bed, capable of interpreting our need for an outstanding image and our desire for comfort. The Handy double bed is fitted with a mechanism to adjust the headboard to the desired position; the Handy Fix version, instead, is fixed. The upholstery covers are fully removable in the fabric and skay (eco-leather) versions, and non-removable in the leather version. The feet are made of anthracite grey-painted metal or, upon request, of chromed or white-painted metal.





Fluff_La morbidezza della testata che assume nello spazio notte un'importante centralità visiva. Fluff è un letto singolo o matrimoniale con testata e giroletto imbottiti in soffice piuma e fibra di poliestere. Il rivestimento, completamente sfoderabile, può essere in tessuto, skay (ecopelle) o pelle. I piedini sono in legno color grigio antracite oppure, a richiesta, in legno color moka o argento.

Fluff_The softness of the headboard, which focuses attention in the bedroom. Fluff is a single or double bed with padded headboard and bed surround filled with soft feathers and polyester fibre. The fully removable upholstery covers are available in fabric, skay (eco-leather) or leather. The feet are made of anthracite grey-painted or, upon request, mocha-painted or silver-painted wood.







Squaring Una scelta progettuale che privilegia la modernità delle forme geometriche, giocando con le volumetrie degli elementi. Grazie al rivestimento su ogni lato, Squaring può essere collocato perfettamente anche a centro stanza. Disponibile nella versione letto singolo o matrimoniale, è abbinabile con una ricca famiglia di accessori ed è realizzato in diverse varianti formali: Squaring dormeuse, Squaring basso, Squaring alto, Squaring isola, Squaring isola alta, Squaring penisola. Il rivestimento, completamente sfoderabile, è realizzato in tessuto, skay (ecopelle) e pelle. I piedini sono in legno color grigio antracite o color moka.

Squaring A design choice that privileges modern geometric shapes, playing with the volumes of the various elements. Thanks to the upholstery on every side, Squaring can perfectly be positioned in the middle of the room. Available in the single or double bed version, it can be teamed with a wide range of accessories and it is available in various shapes: Squaring dormeuse, Squaring basso, Squaring alto, Squaring isola, Squaring isola alta, Squaring penisola. The fully removable upholstery covers are available in fabric, skay (eco-leather) or leather. The feet are made of anthracite grey-painted or, upon request, mocha-painted wood.





Bloom L'ambiente notte come luogo privilegiato da destinare alle nostre emozioni. Nella collezione Bloom, la testata è disponibile bassa (Bloom), alta (Bloom alto) oppure trapuntata (Bloom ego). Il rivestimento, completamente sfoderabile, è realizzato in tessuto, skay (ecopelle) e pelle. I piedini sono in legno color grigio antracite o, a richiesta, in legno color moka. La collezione Bloom è disponibile anche con contenitore.

Planet L'armonia della forma come valore: la raffinatezza geometrica di una semisfera entra da protagonista nell'ambiente domestico. Planet è una collezione di tavolini con struttura in alluminio satinato oppure verniciato in diversi colori e piano disponibile in numerose finiture. Viene realizzato in due dimensioni (Planet e Big Planet). Le varianti Planet Light e Big Planet Light hanno illuminazione interna e sono disponibili con piano in cristallo extrachiaro verniciato bianco o acidato bianco.

Bloom The bedroom interpreted as the privileged setting designated for our emotions. In the Bloom collection, the headboard is available in the low version (Bloom), high version (Bloom alto) or quilted (Bloom ego). The fully removable upholstery covers are available in fabric, skay (eco-leather) or leather. The feet are made of wood and they are painted in anthracite grey or, upon request, mocha. The Bloom collection is also available with a storage base.

Planet Harmonious shape as the main value: the geometric sophistication of a semi-sphere plays the starring role in the domestic environment. Planet is a collection of coffee tables with a satin finish aluminium frame or painted in a variety of colours and a table top in a host of different finishes. It is available in two sizes (Planet and Big Planet). The Planet Light and Big Planet Light variants have internal lighting and are available with extra clear glass table top painted white or acid-treated white.





Giotto L'originalità della forma consente una collocazione decisamente particolare, al centro stanza. Giotto è un letto matrimoniale con base girevole in metallo verniciato bianco o nero. Il rivestimento è sfoderabile nelle versioni in tessuto e skay (ecopelle), non sfoderabile in pelle. Disponibile anche nella versione Giotto Air, con piedini in plexiglas trasparente.

Vision Un progetto dedicato ai modelli di vita contemporanei, in cui la tecnologia svolge un ruolo decisamente rilevante. Vision è un portatelevisore caratterizzato dalla forma tonda e da vani laterali porta DVD. La struttura è disponibile in laccato argento opaco, oppure in laccato lucido bianco o nero nella parte anteriore. La base, girevole a 360°, è in acciaio cromato.

Giotto The original shape means this bed can be placed in a truly special location, in the middle of the room. Giotto is a double bed with a swivel base in metal, painted black or white. The upholstery covers are removable in the fabric and skay (eco-leather) versions, and non-removable in the leather version. Also available in the Giotto Air version, with transparent plexiglas feet.

Vision A project dedicated to contemporary lifestyles, where technology plays a decidedly significant role. The Vision TV unit has a round shape and stands out for its lateral DVD storage compartments. The frame is available lacquered in matt silver, or glossy black or white lacquered at the front. The 360° revolving base is made of chromed steel.



Wing Un pezzo importante, un disegno unico, audaci forme di sicura riconoscibilità. Wing è un letto matrimoniale caratterizzato da una grande testata imbottita. Il rivestimento è sfoderabile nella versione in tessuto, non sfoderabile in skay (ecopelle) e pelle. I piedini sono in legno color grigio antracite o, a richiesta, in legno color moka. Wing è disponibile anche nella versione contenitore.

Wing An important piece, a unique design, bold shapes which cannot go unnoticed. The Wing double bed is distinguished by a large padded headboard. The upholstery has removable covers in the fabric version, and non-removable covers in the skay (eco-leather) or leather versions. The feet are made of anthracite grey-painted wood or, upon request, mocha-painted wood. Wing is also available in the storage version.

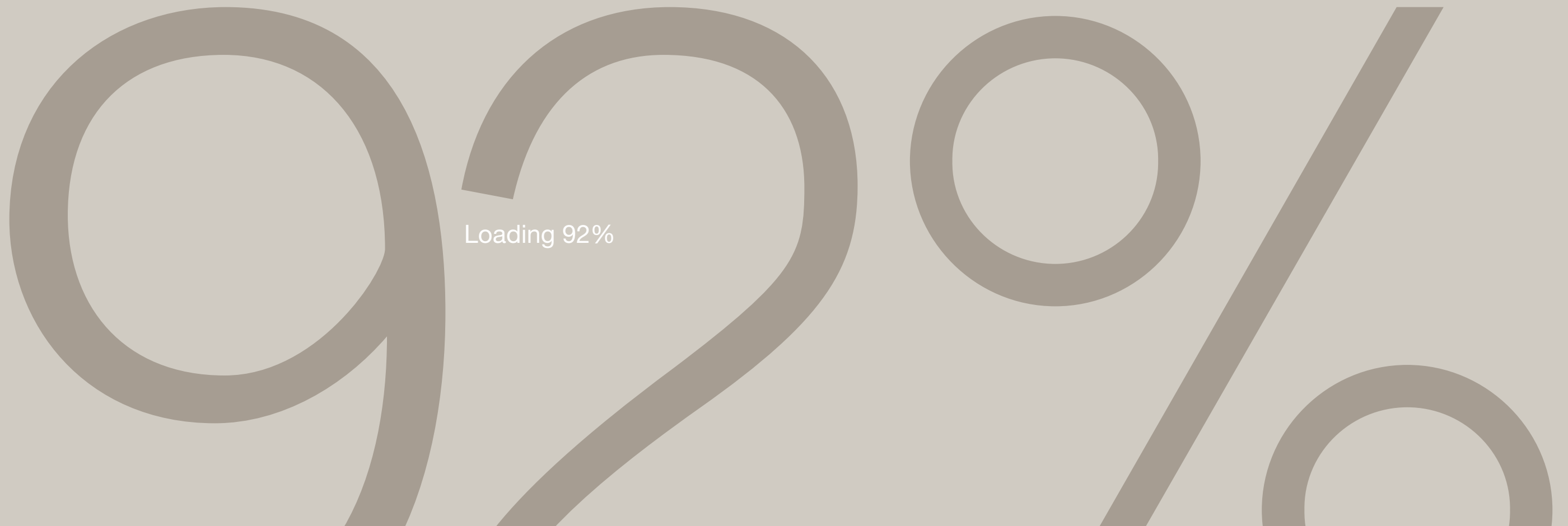

Loading 92%



Billo Una costante ricerca di essenzialità, per interpretare la funzionalità in modo lineare e moderno. Billo è un letto singolo o matrimoniale con rivestimento, completamente sfoderabile, in tessuto, skay (ecopelle) e pelle. I piedini sono disponibili in diverse finiture, per soddisfare qualsiasi esigenza estetica e di funzionalità.

Billo The constant pursuit of essentiality, to interpret functionality in a linear and modern manner. The Billo single or double bed has fully removable fabric, skay (eco-leather) or leather upholstery. The feet are available in various finishes, to accommodate any styling and functional requirement.



Titti Un letto che coniuga il valore della versatilità: a seconda delle diverse esigenze, che possono mutare anche in un arco temporale limitato, può essere variamente interpretato. Titti è una collezione di letti singoli che offre numerose soluzioni stilistiche adatte ad ogni ambiente. Grazie alla base apribile, è possibile inserire dei cassetti o una seconda rete. Il rivestimento, completamente sfoderabile, è disponibile in tessuto, skay (ecopelle) e pelle; i piedini possono essere scelti fra una vasta gamma di opzioni. Disponibile anche nella versione contenitore.

Titti This bed is the epitome of versatility: depending on the requirements, which can also change in a limited amount of time, it can be interpreted in different ways. Titti is a collection of single beds which affords a host of different styling solutions to suit all settings. Thanks to the opening base, it can be fitted with drawers or a second bed. The fully removable upholstery covers are available in fabric, skay (eco-leather) or leather; there is a wide range of feet versions to choose from. Also available in the storage version.





Fata Un letto che, come per magia, all'occorrenza si sa trasformare, adattandosi con semplicità al mutare delle esigenze. Fata è una collezione di letti singoli che offre numerose soluzioni stilistiche. Grazie alla base apribile, è possibile inserire dei cassetti o una seconda rete. Sono disponibili diverse proposte di rivestimento e un'ampia gamma di piedini per soddisfare qualsiasi esigenza estetica o di funzionalità. Disponibile anche nella versione contenitore.

Fata This bed, as if by magic, can be transformed when required, adapting to its owner's changing needs. Fata is a collection of single beds offering a number of different styling solutions. Thanks to the opening base, it can be fitted with drawers or a second bed. Several upholstery covers are available, along with a wide range of feet, to accommodate all styling or functional requirements. Also available in the storage version.



tecnic

Disegni tecnici
Technical drawings

Sedie Chairs

Alanda

design Gino Carollo

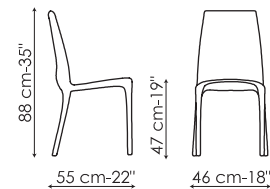

Angel

design James Brönte

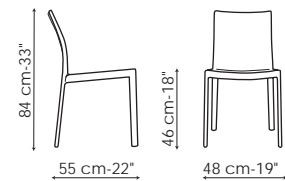

Aria

design Gino Carollo

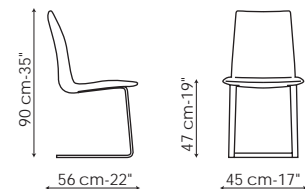

Balou

design James Brönte

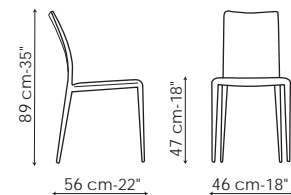

Birba

design James Brönte

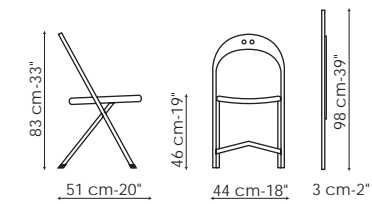

Blues

design Dondoli e Pucci

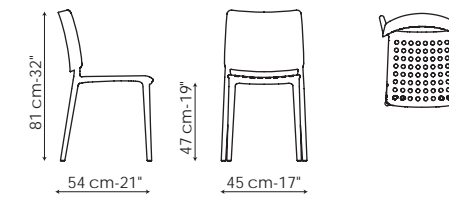

By

Bartoli Design

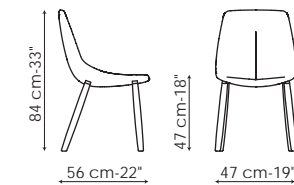

Dragonfly

design Karim Rashid

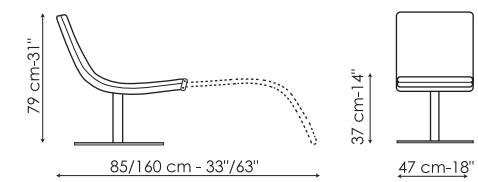

Giuseppina

design Dondoli e Pucci

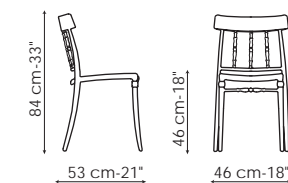

Gloria
design Dondoli e Pucci

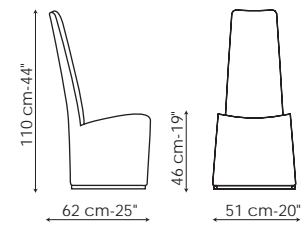

Hoppy
design Giorgio Manzali

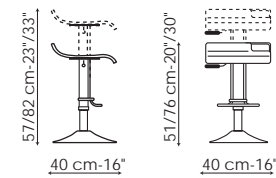

Idole
design Dondoli e Pucci

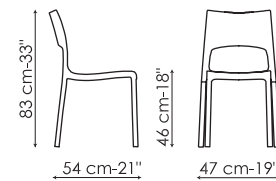

Kamar
design Mauro Lipparini

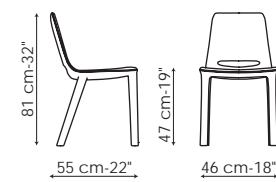

Lei
design Dondoli e Pucci

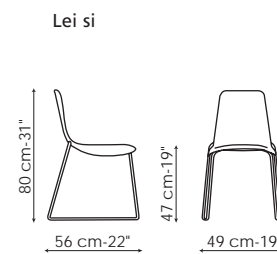
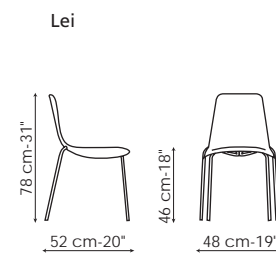

Lei tech

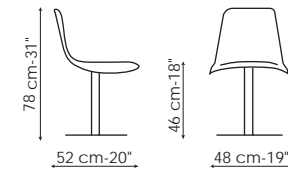

Lei four

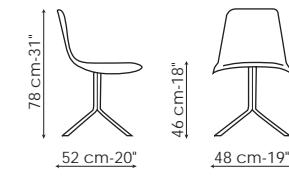

Lei hi

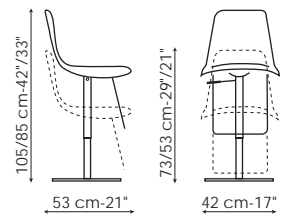

Lyu
design James Brönte

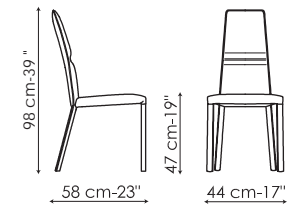

Mirra
design James Brönte

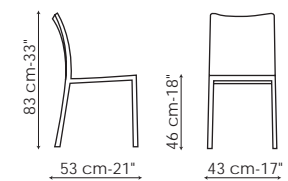

Miss Mirra
design James Brönte

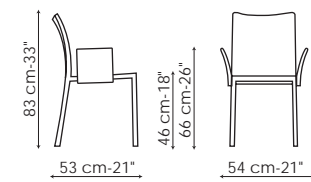

My Time
design Dondoli e Pucci

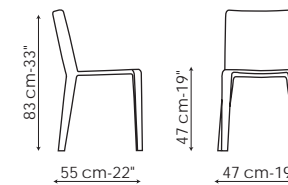

Ori
design Toshiyuki Kita

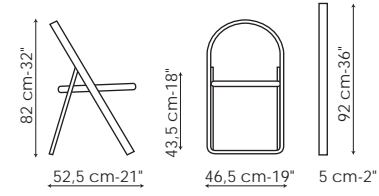

Pangea
design Dondoli e Pocci

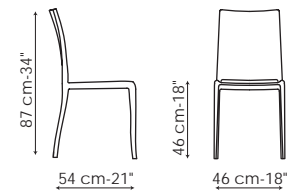

Poly
design Karim Rashid

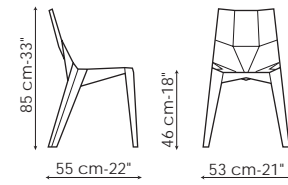

Razor - Razor X
design Mauro Lipparini

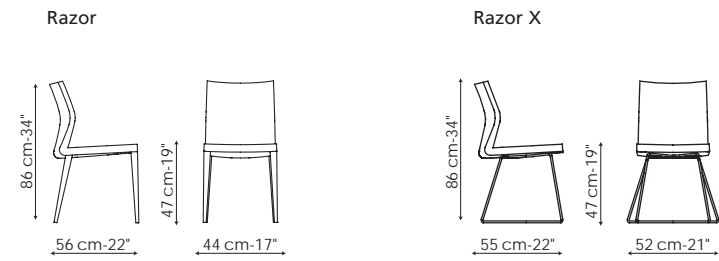

Rest
design Dondoli e Pocci

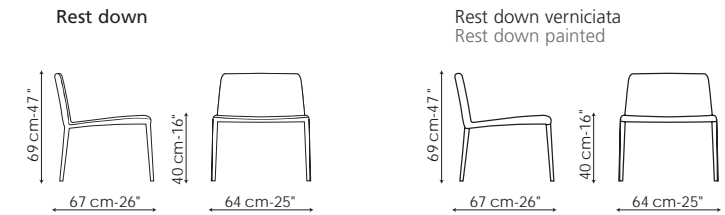
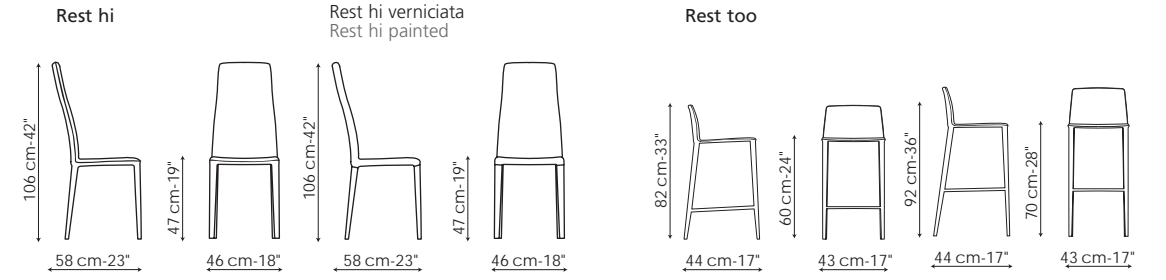
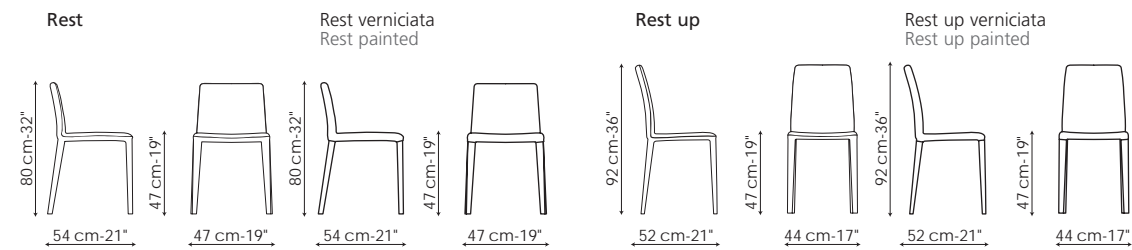

Skip
design Karim Rashid

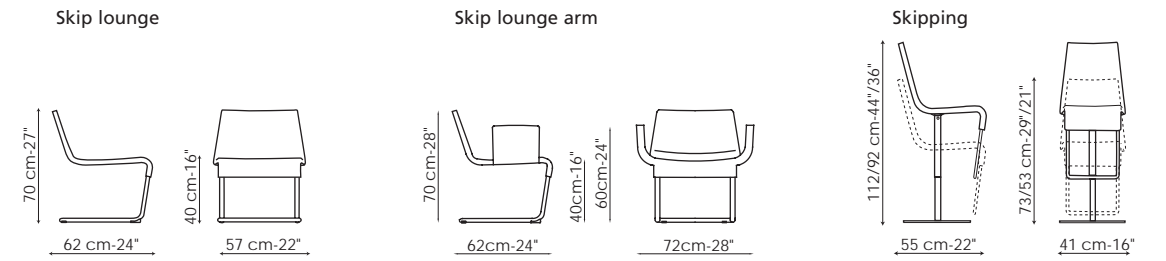
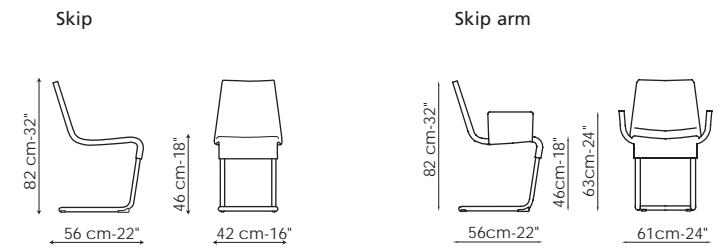

Tip toe - Tip toe arm
design Mauro Lipparini

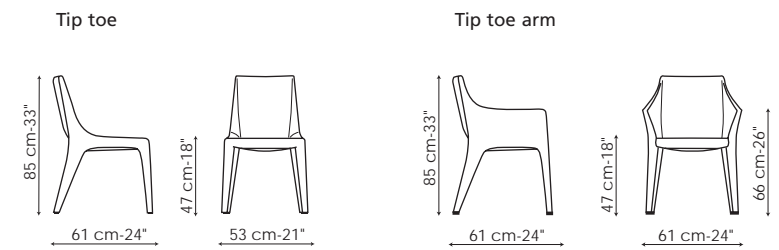

Velvet
Bartoli Design

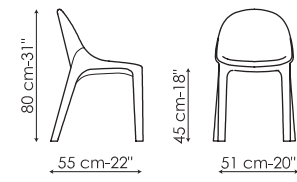

Venere
Bartoli Design

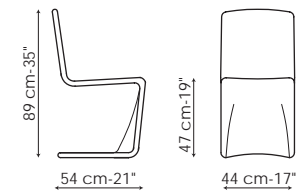

Viento
design Dondoli e Poggi

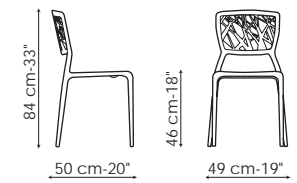

Tavoli Tables

Big Table
design Alain Gilles

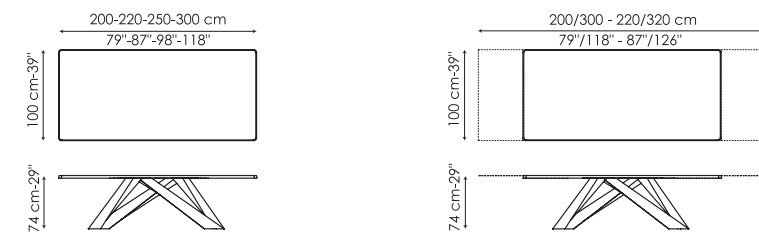

Chat
design Dondoli e Poggi

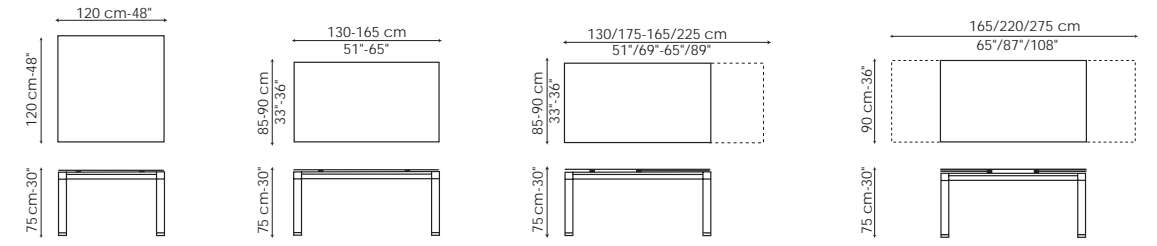

Flag
design Mauro Lipparini

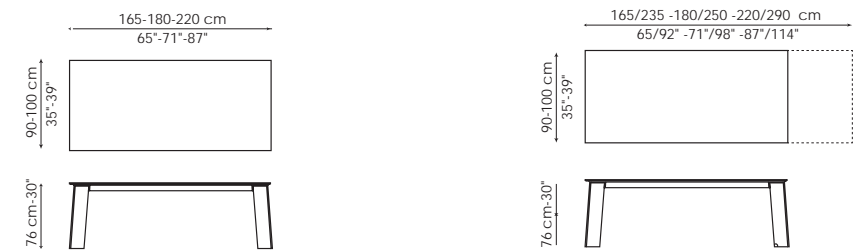

Fli
design Peter Ross



Kudo
design Mauro Lipparini

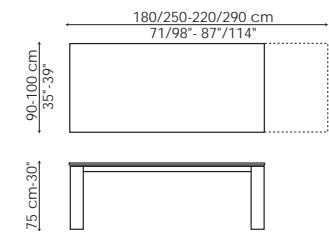

Lingotto
design Gino Carollo

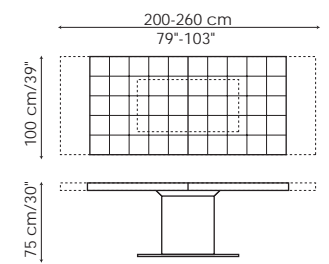

Mille
Bartoli Design

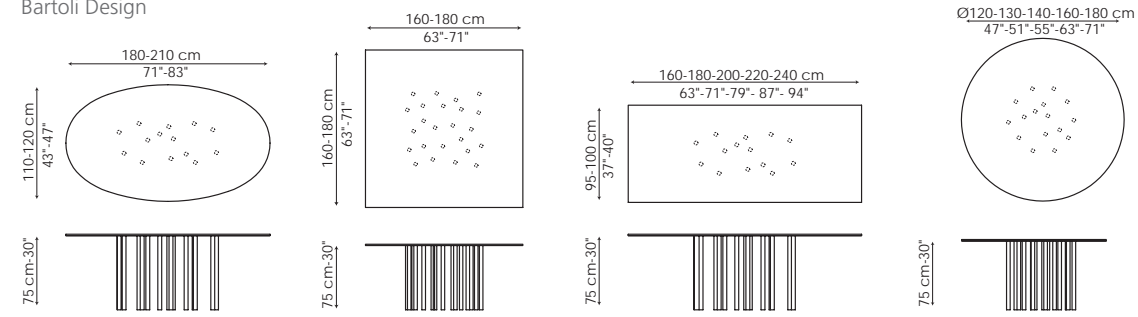

Mythos
design Gino Carollo

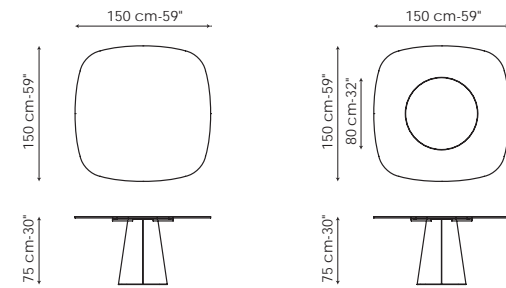

Prora
design Mauro Lipparini

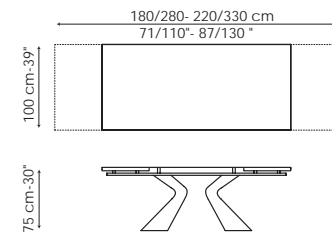

Sol
Bartoli Design

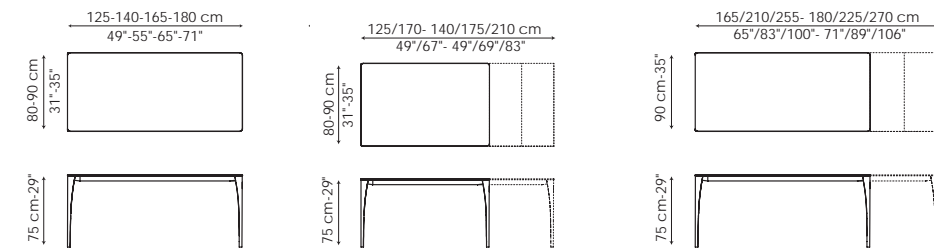

Still
Bartoli Design

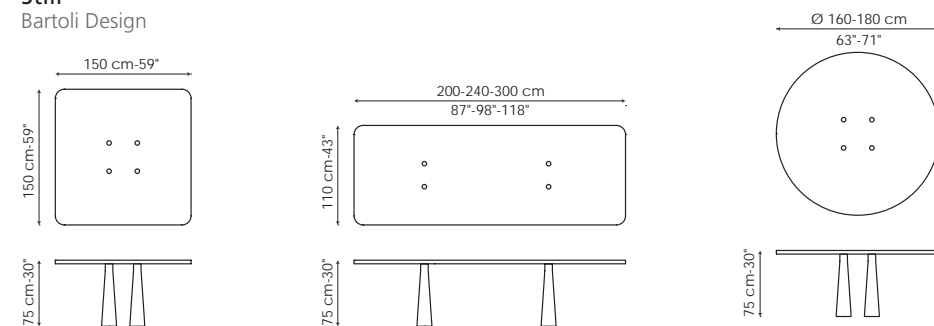

Tom
design Peter Ross

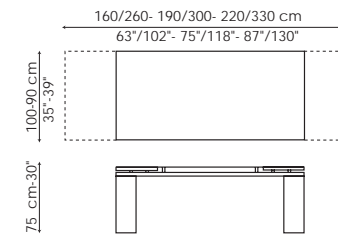

Twice
design Mauro Lipparini

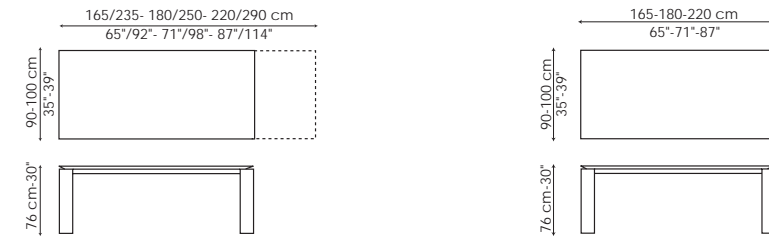

Vanessa
Bartoli Design

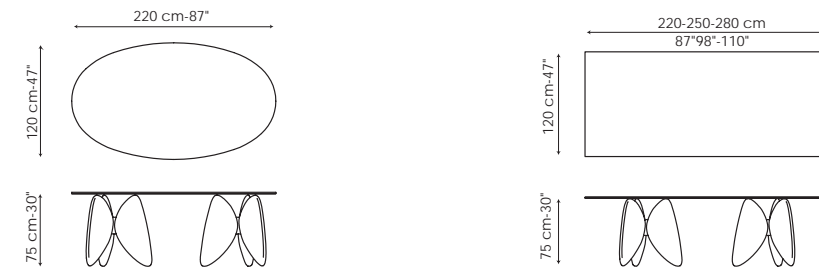

Welded
design Alain Gilles

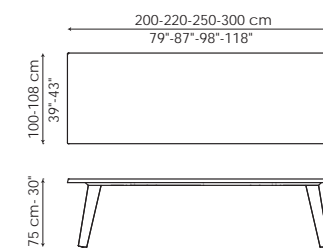

Complementi Accessories

Aura - Aura Light
design Gino Carollo

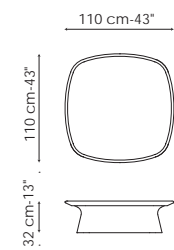

Babel
design Mario Mazzer

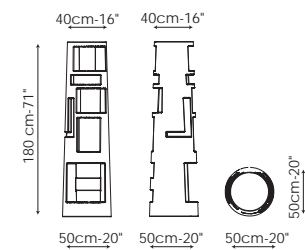

Collage
design Alain Gilles

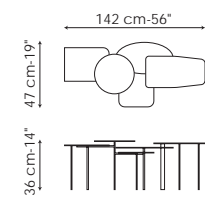

Cosmos
design Gino Carollo

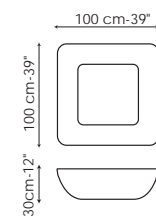

Cubic
design Gino Carollo

Cubic 2

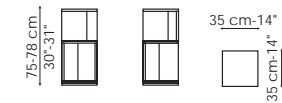

Cubic 3

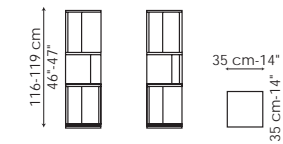

Cubic

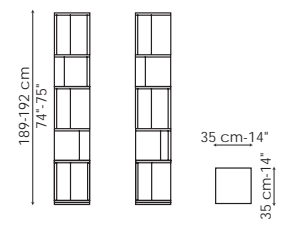

Cubic glass

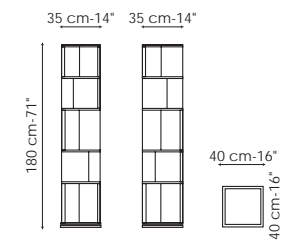

B-Cubic

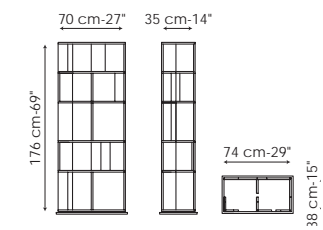

Duffy
design Mario Mazzer

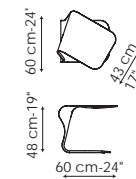

Eos - Eos Light
design Mario Mazzer

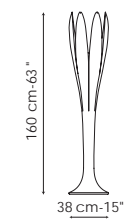

Exell
design Gino Carollo

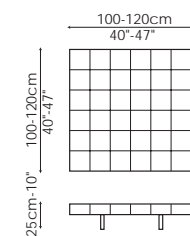

Fun
design Gino Carollo

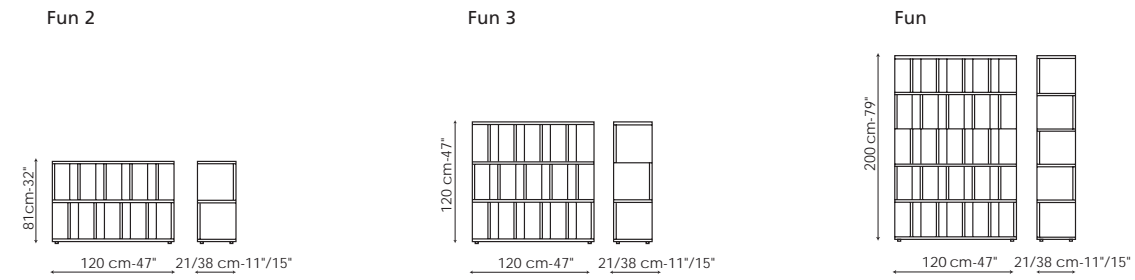

Hollywood
design Gino Carollo



Icosi
design Afroditi Krassa

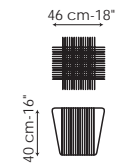

Lui
design Mario Mazzer

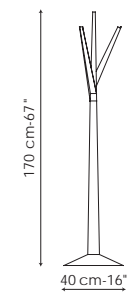

Parentesi
design Gino Carollo

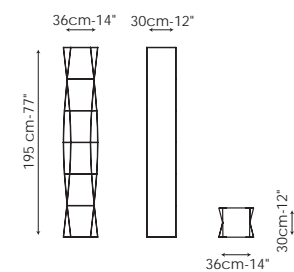

Pebble
design Matthias Demacker

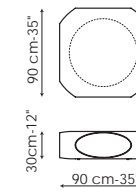

Ribbon
design Mauro Lipparini

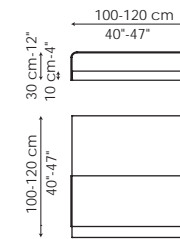

Sunrise - Sunrise Light
design Gino Carollo



Tectonic
design Alain Gilles

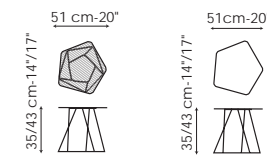

Tree - Tree Light
design Mario Mazzer

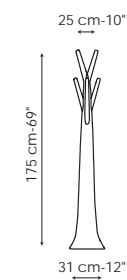

Up and down - Up and down Light
design Andrea Lucatello

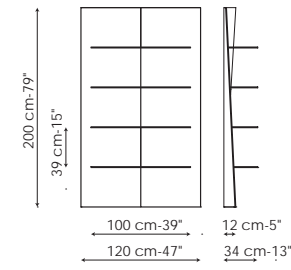

Vision
design Gino Carollo

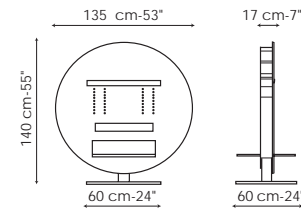

Voilà
design Max Piva

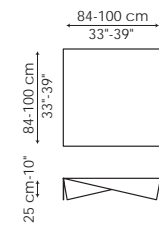

Letti Beds

Amos
design Giuseppe Viganò

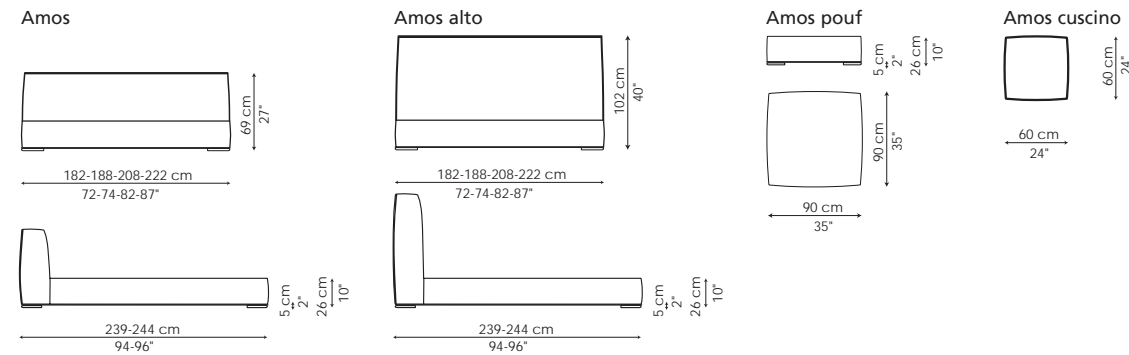

Billo - Mr Billo down
design CRS Bonaldo

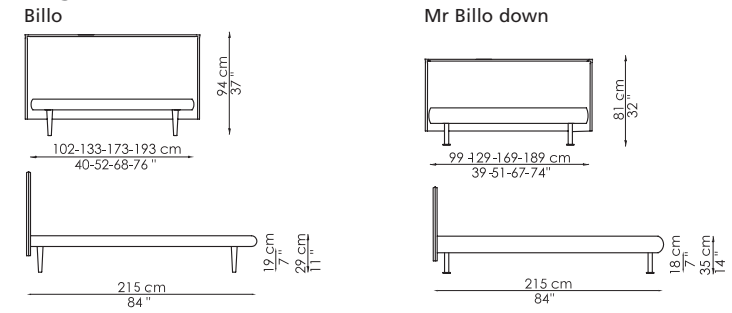

Bloom
design Peter Ross

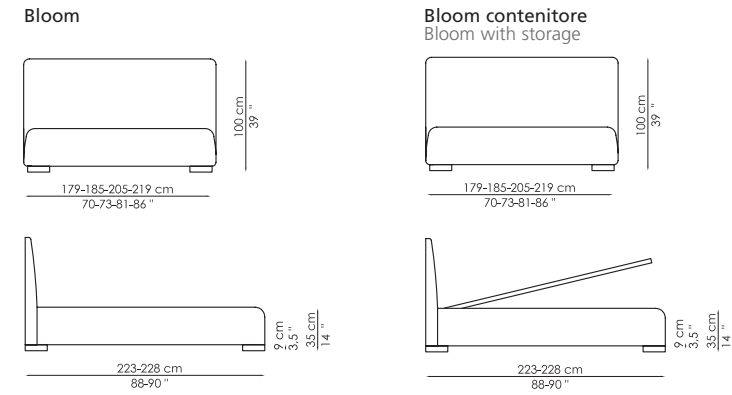

Bloom alto

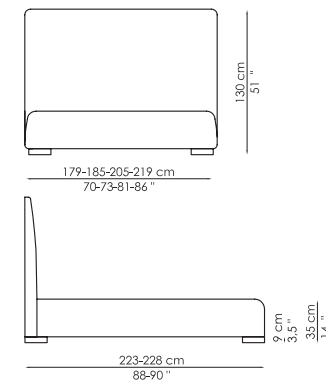

Bloom alto contenitore
Bloom alto with storage

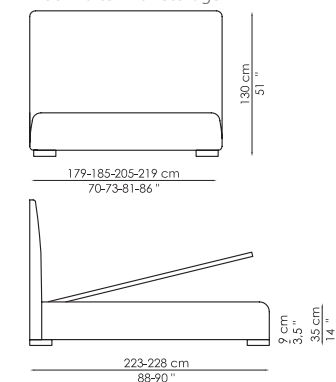

Bloom ego

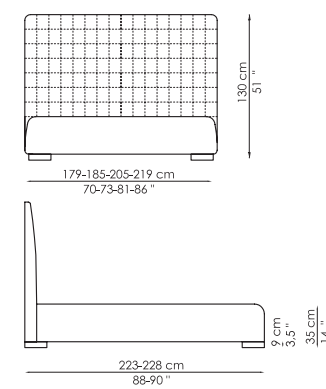

Bloom ego contenitore
Bloom ego with storage

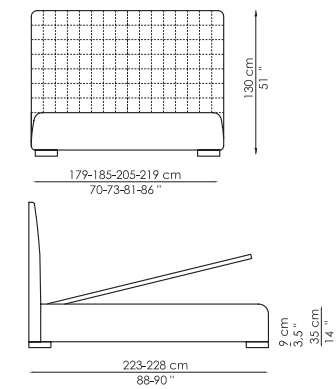

Campo
design Mauro Lipparini

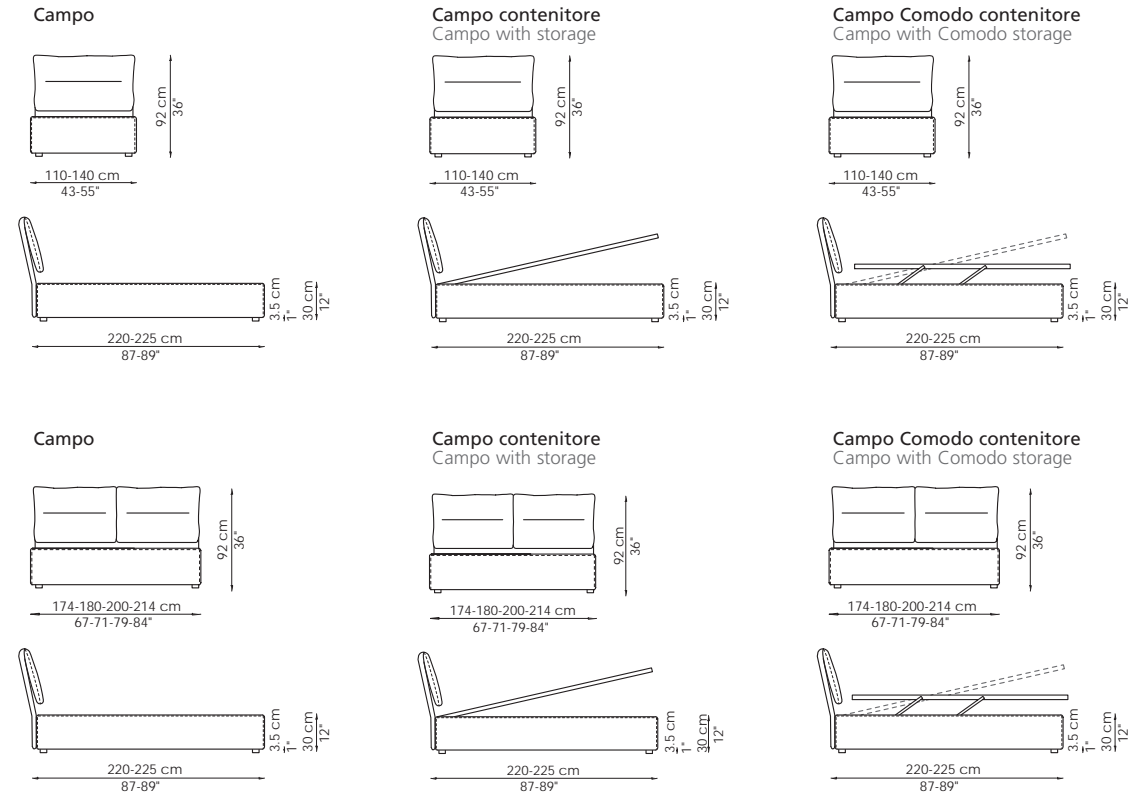

Fata
design Dora Monti

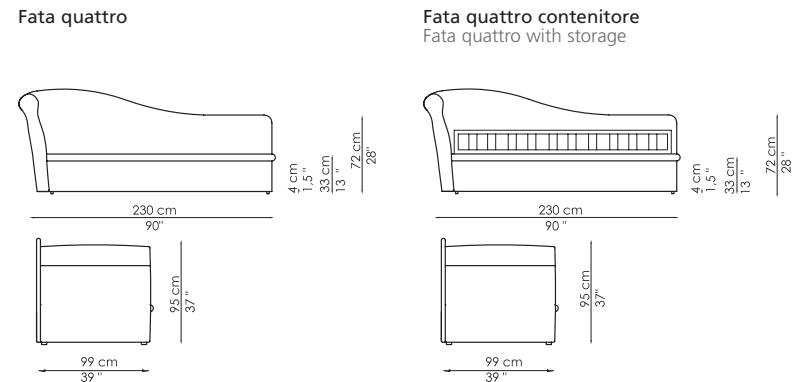
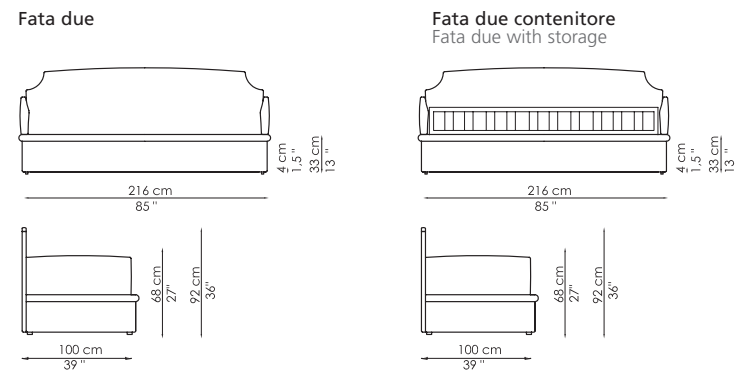

Fata cinque

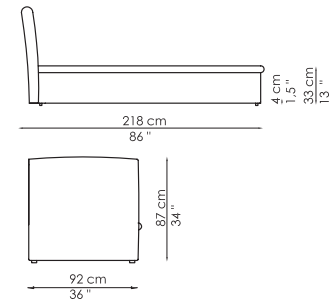

Fata sei

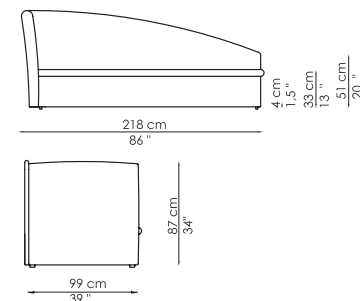

Fata sette

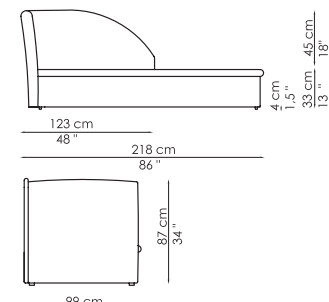

Fata otto

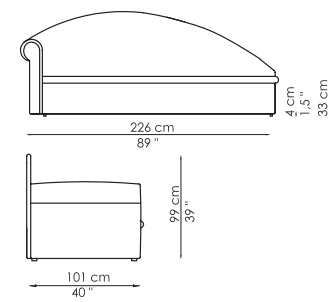

Fata cinque contenitore
Fata cinque with storage

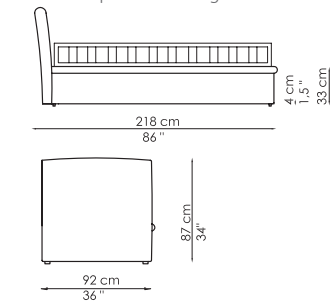

Fata sei contenitore
Fata sei with storage

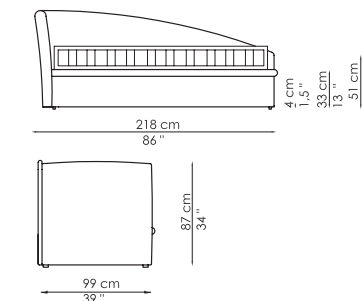

Fata sette contenitore
Fata sette with storage

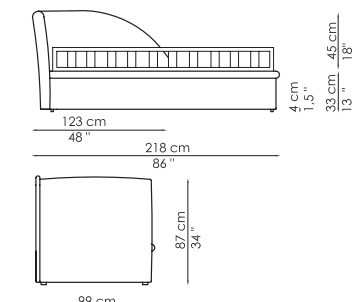

Fata otto contenitore
Fata otto with storage

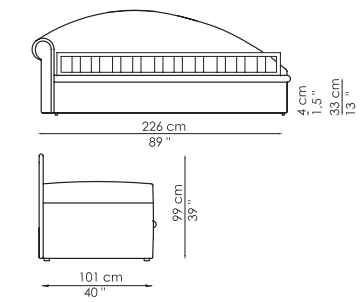

Fluff
design Mauro Lipparini

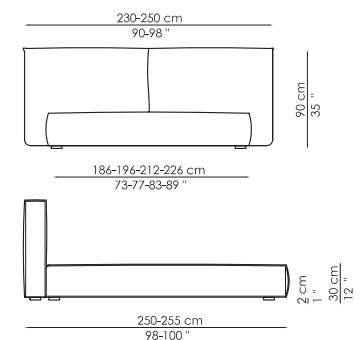
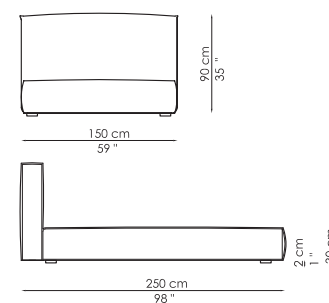

Giotto
design Gino Carollo

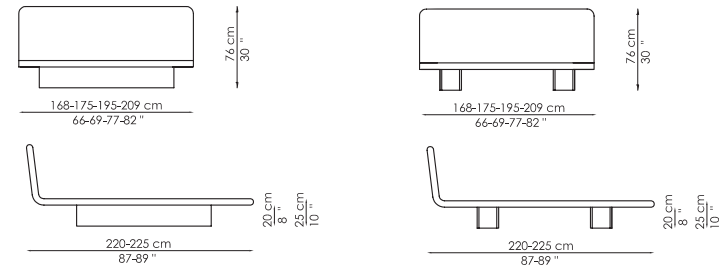

Handy
design Mauro Lipparini

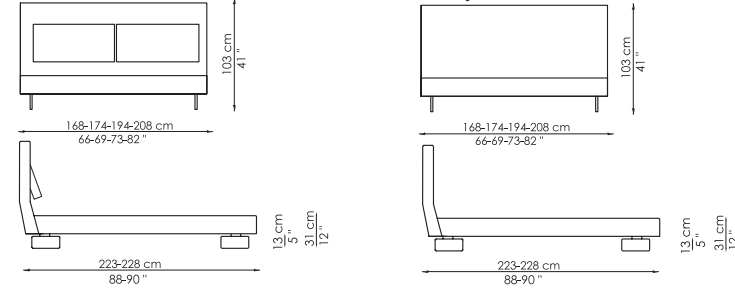

Squaring
design Giuseppe Viganò

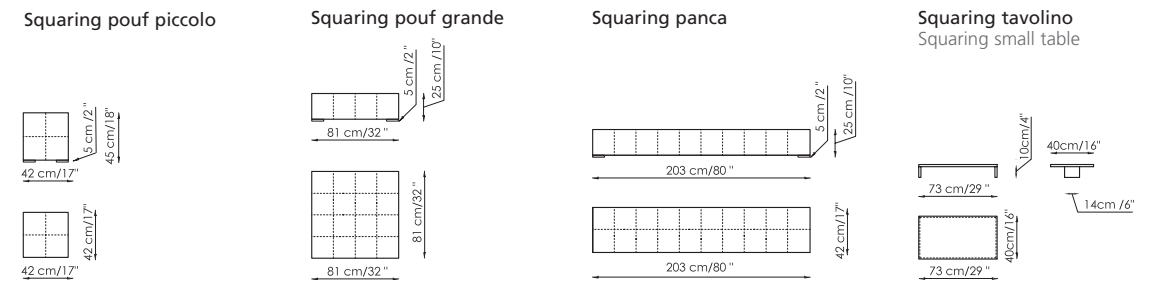
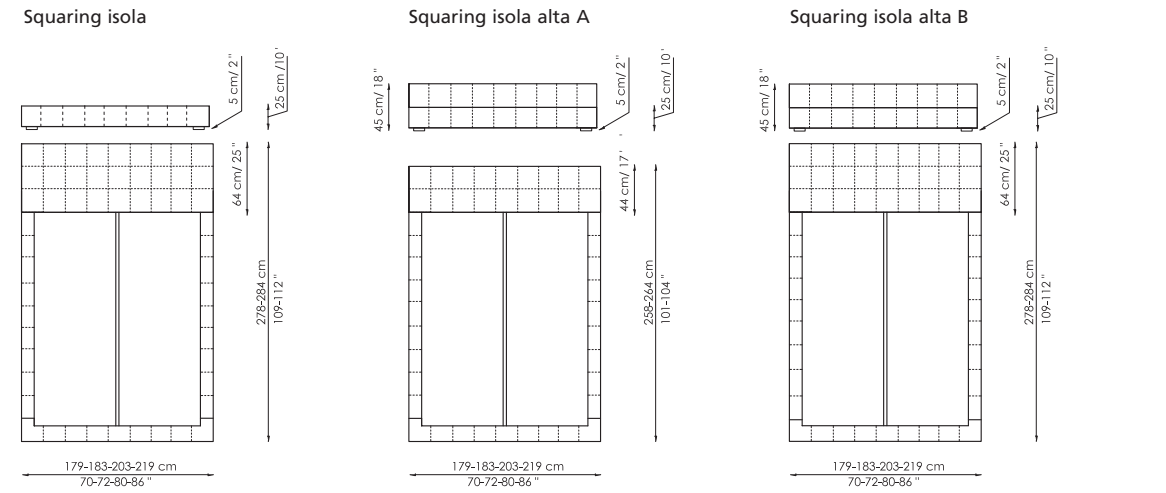
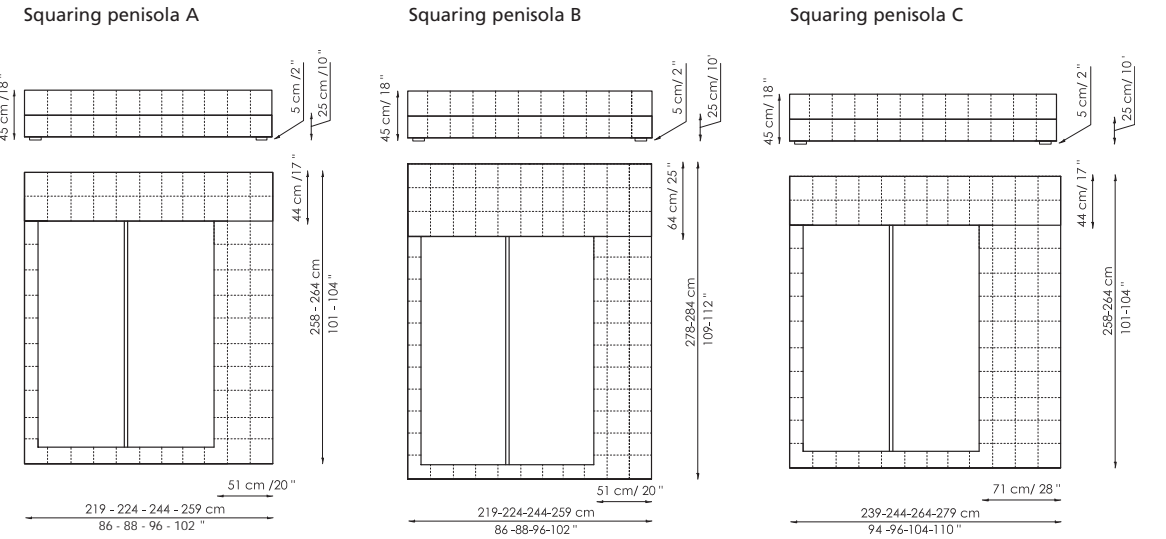
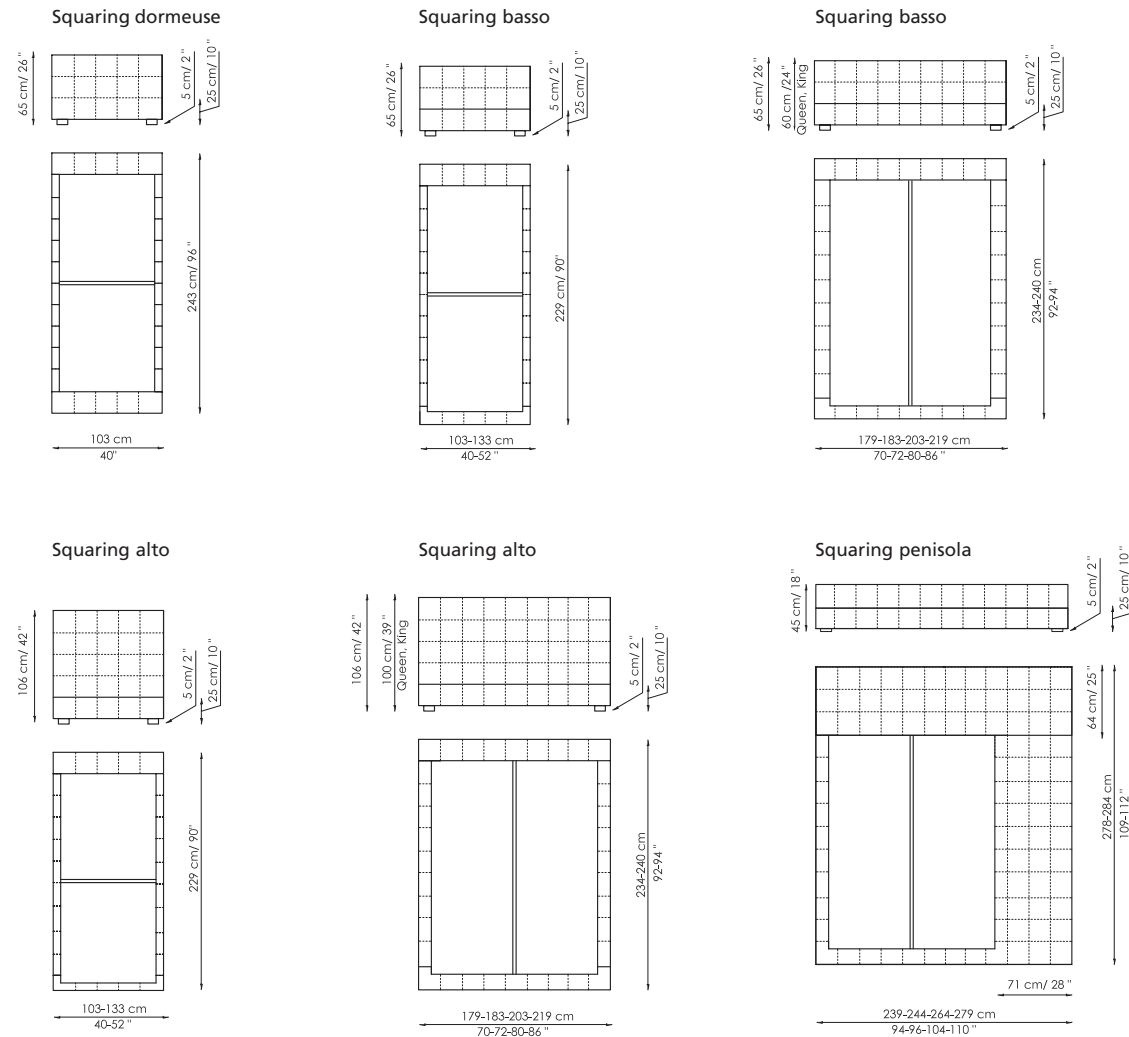

Stealth
design Mauro Lipparini

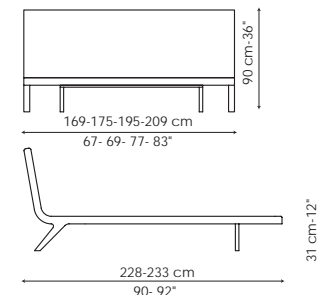

Thin
design Giuseppe Viganò

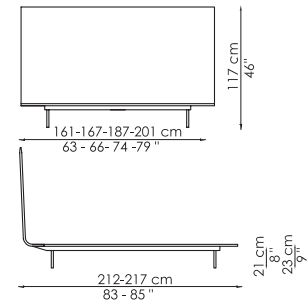

Titti
design Peter Ross

Titti uno

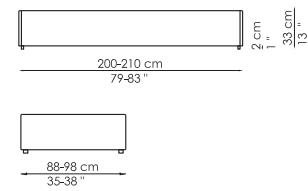

Titti uno contenitore
Titti uno with storage

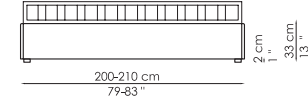

Titti due

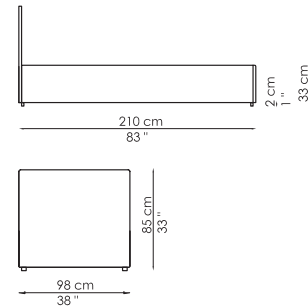

Titti due contenitore
Titti due with storage

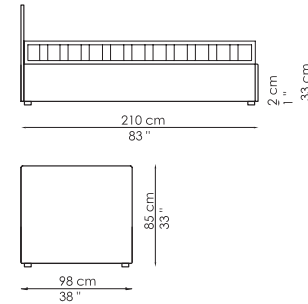

Titti tre

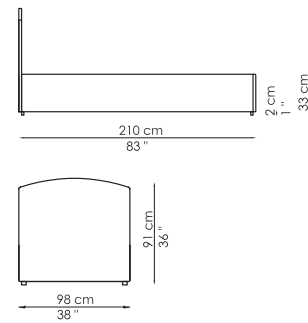

Titti tre contenitore
Titti tre with storage

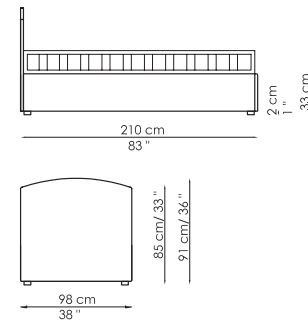

Titti quattro

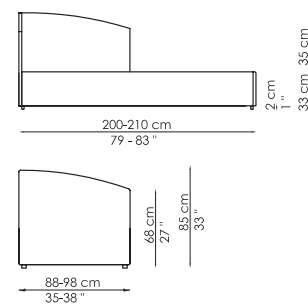

Titti quattro contenitore
Titti quattro with storage

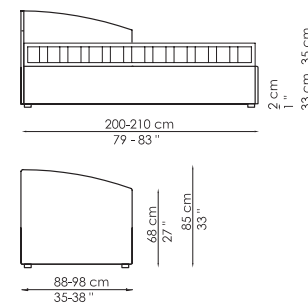

Titti cinque

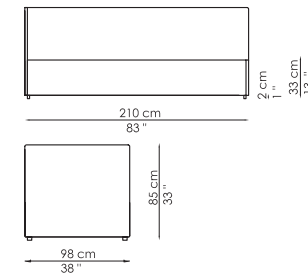

Titti cinque contenitore
Titti cinque with storage

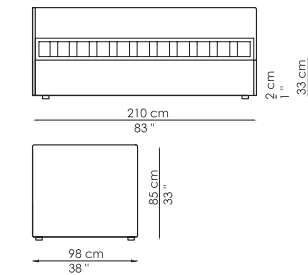

Titti sei

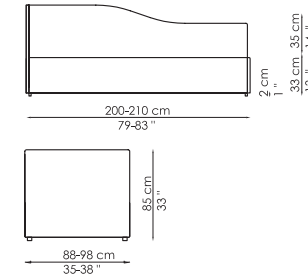

Titti sei contenitore
Titti sei with storage

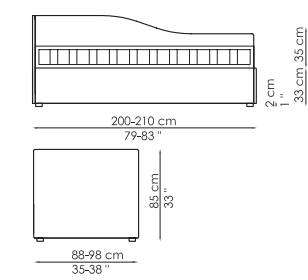

Titti sette

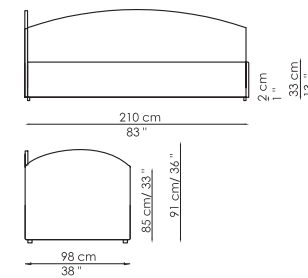

Titti sette contenitore
Titti sette with storage

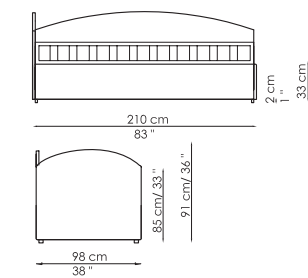

Titti otto

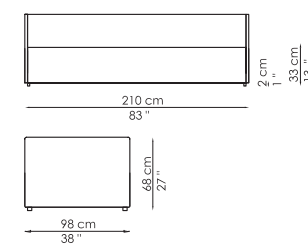

Titti otto contenitore
Titti otto with storage

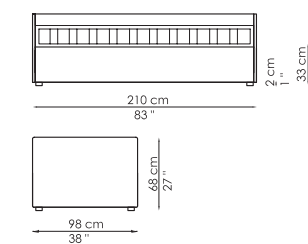

Titti nove

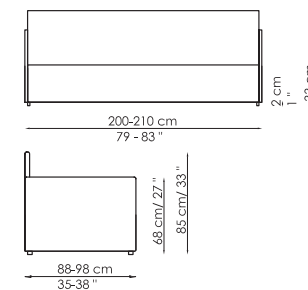

Titti nove contenitore
Titti nove with storage

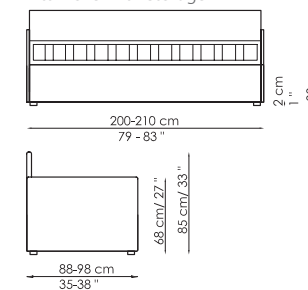

Titti dieci

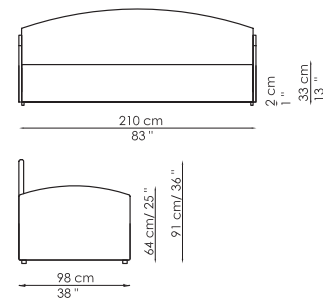

Titti dieci contenitore
Titti dieci with storage

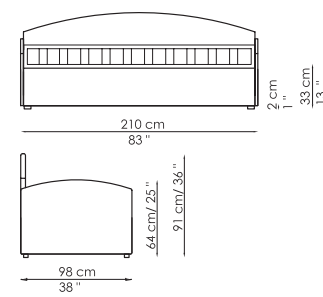

Toolate
design CRS Bonaldo

Toolate

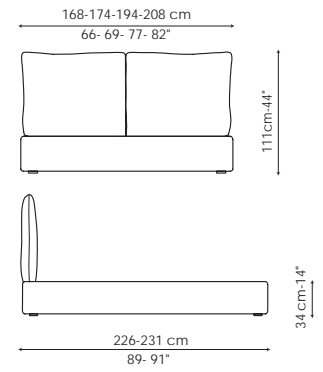

Toolate contenitore
Toolate with storage

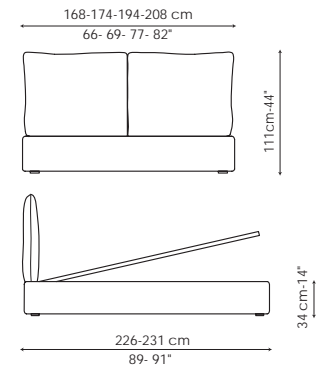

Wing
design Peter Ross

Wing

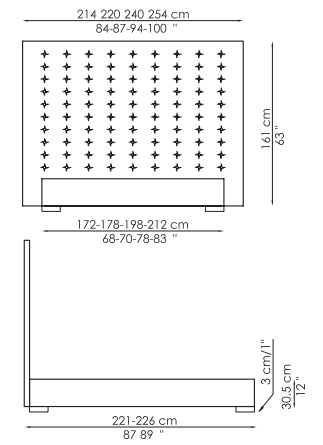

Wing contenitore
Wing with storage

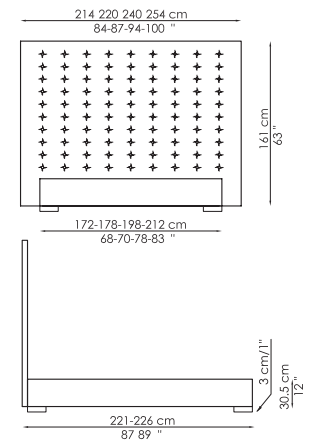

Divani Sofas

Good Mood
design Giuseppe Viganò

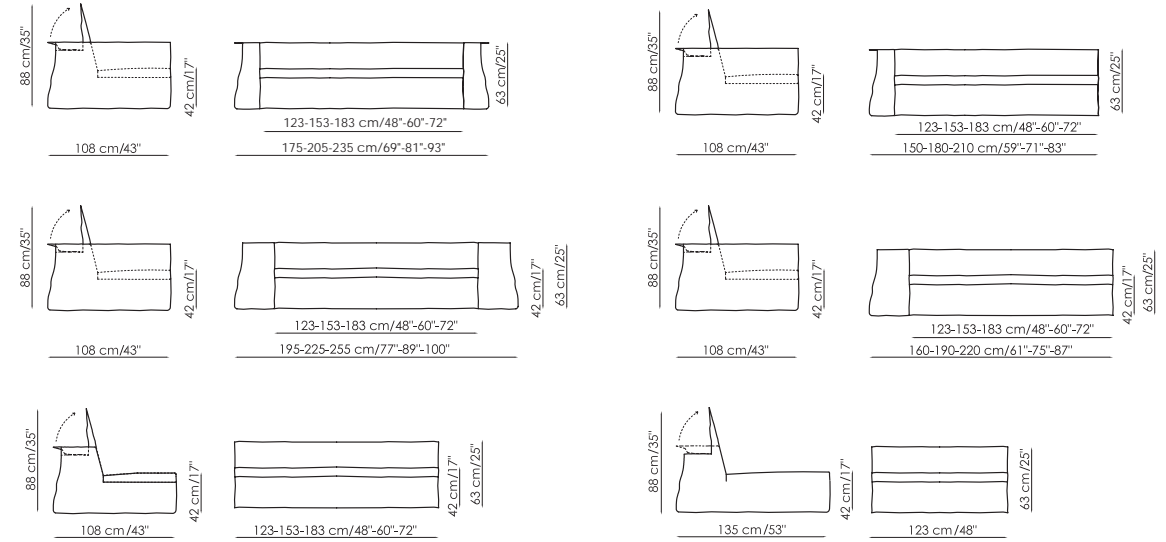

Chaise longue

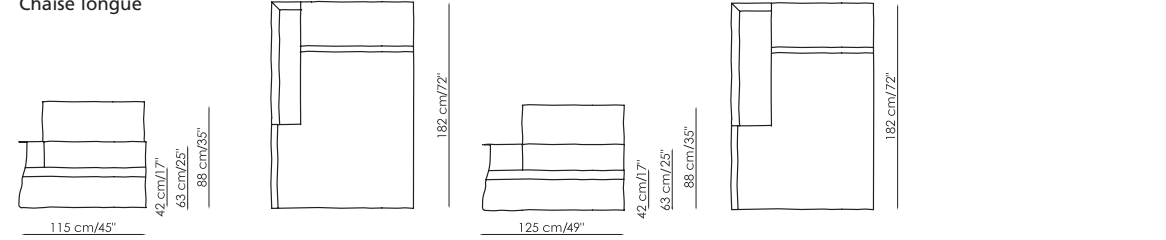

Pouf

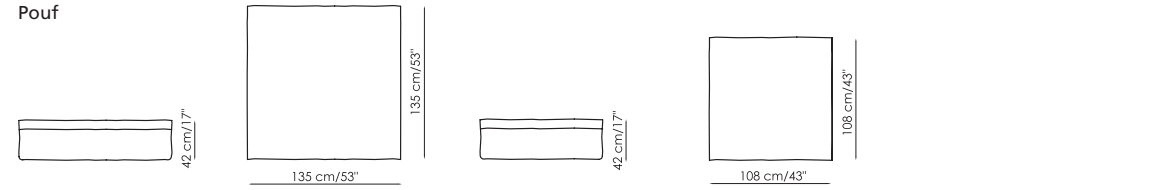

Land
design CRS Bonaldo

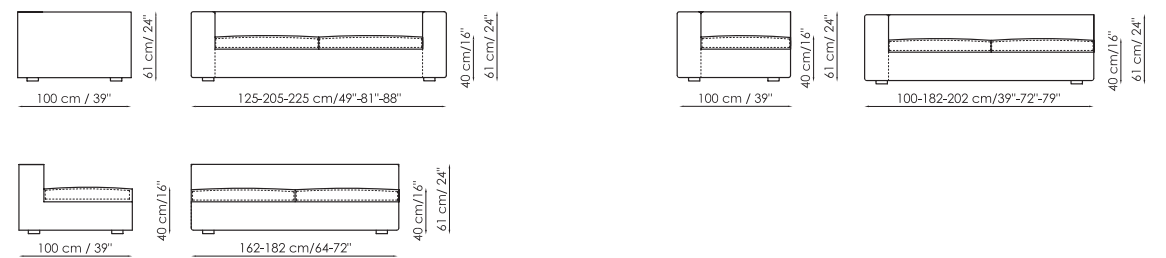

Chaise longue

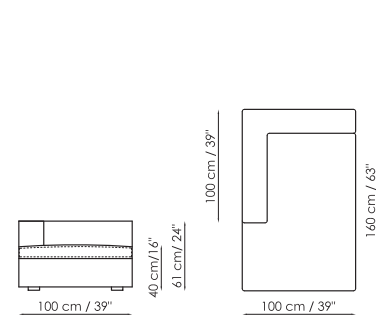

Pouf

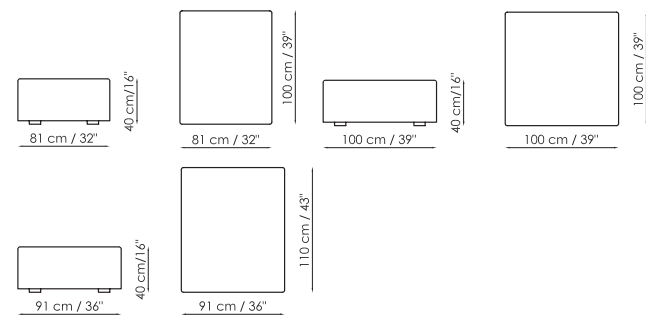

Marc-U
design Mauro Lipparini

Marc-U

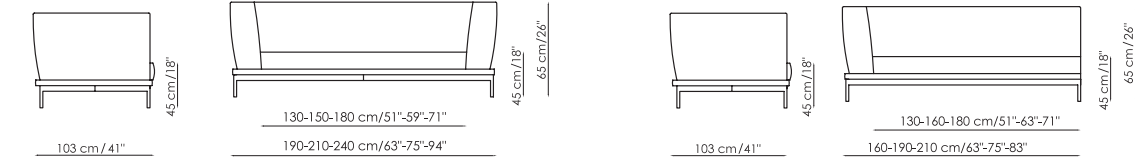

King Marc-U

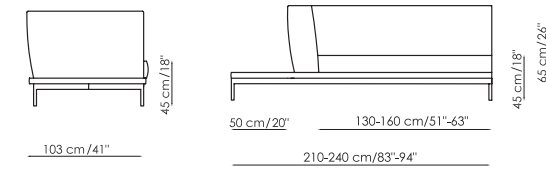

Chaise longue

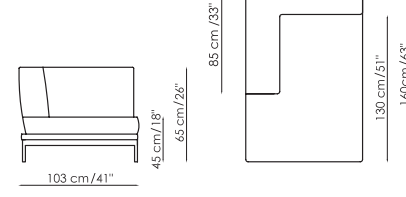

Pouf

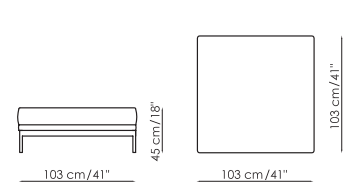

Melt
design Mauro Lipparini

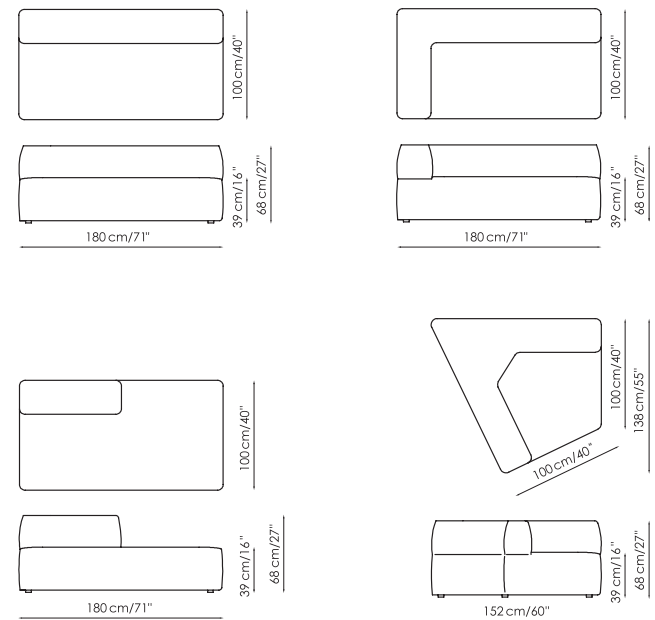
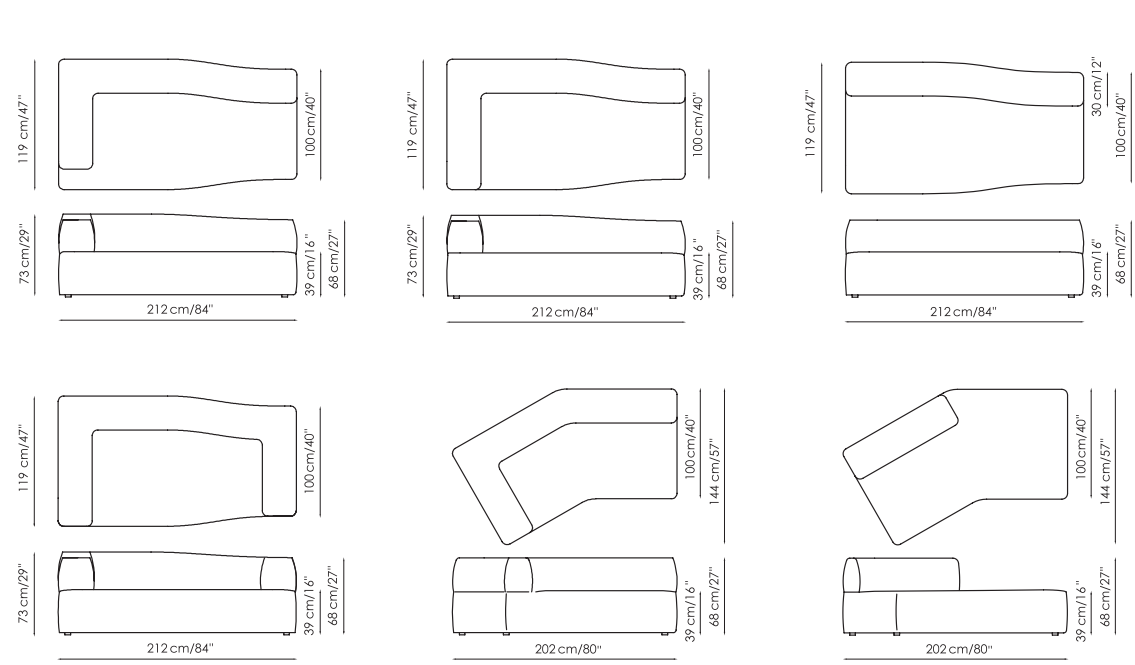

Chaise longue

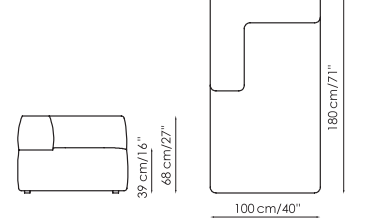

Pouf

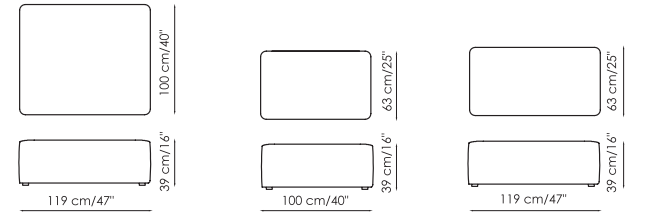

Tavolino
Small table



Peanut B.
design Mauro Lipparini

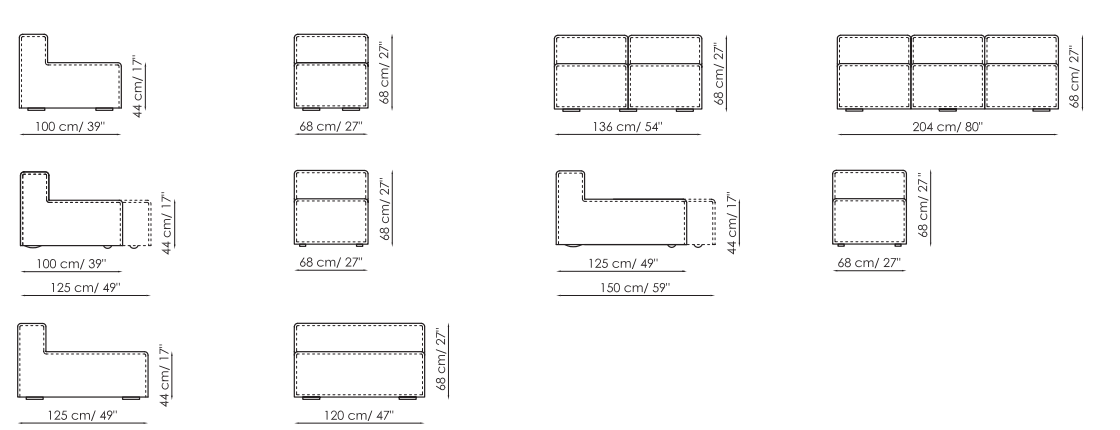

Penisola

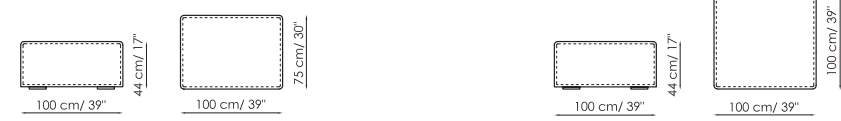

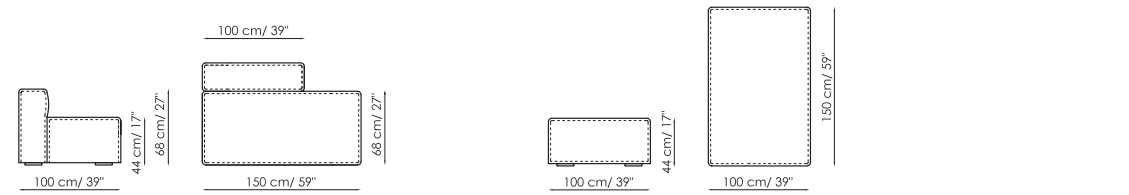

Pouf

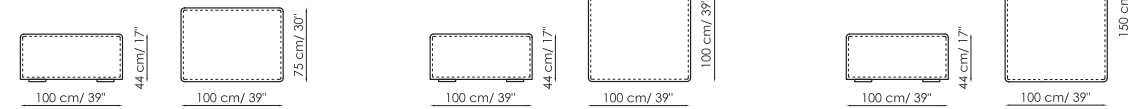

Chaise longue

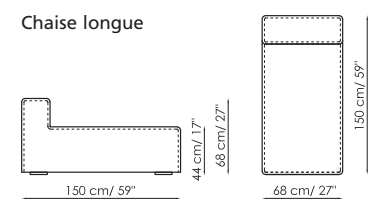

Braccioli

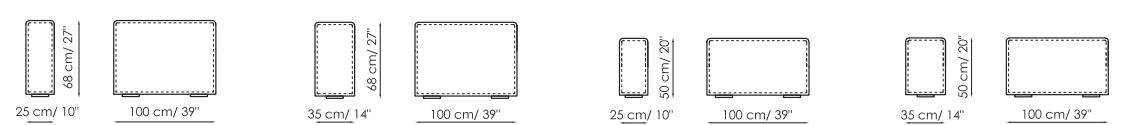

Schienale

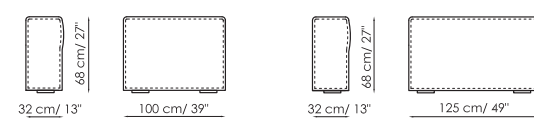

Contenitore

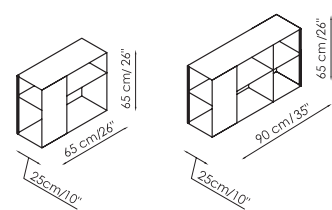

Tavolino
Small table

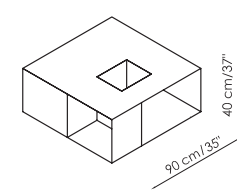

Pierrot
design Glenn Thomas

Pierrot

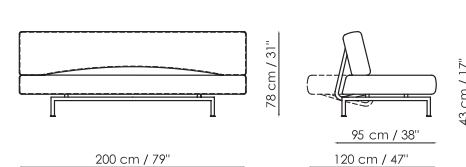

Pierrot King

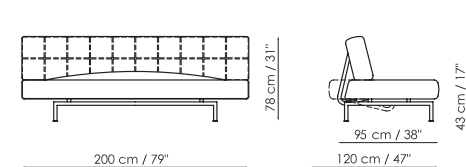

Vita
design Mauro Lipparini

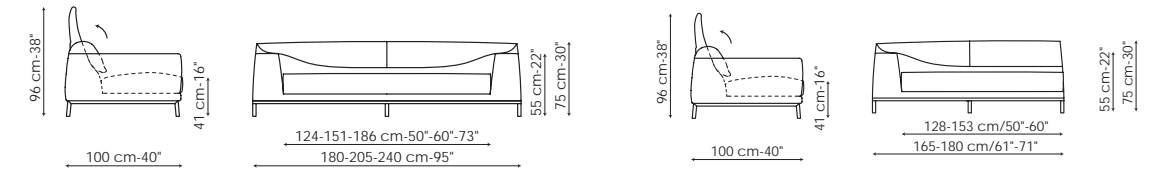

Penisola

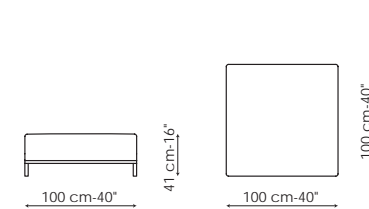

Chaise longue

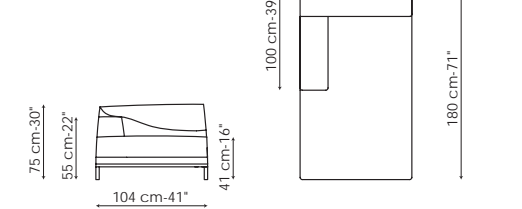

Pouf

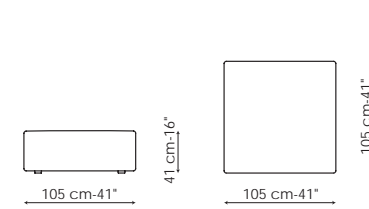

Tavolino
Small table

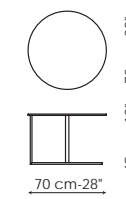

Sol_design Carlo Bartoli

Good Design Award 2010

Pebble_design Matthias Demacker

Good Design Award 2010

Best Of Year 2010 Honoree

Babel_design Mario Mazzer

Good Design Award 2010

Big Table_design Alain Gilles

Good Design Award 2009

Tectonic_design Alain Gilles

Henry Van de Velde Label 2008

Poly_design Karim Rashid

Best Design 2007

Red Dot Design Award 2008

Good Design Award 2008

Navy_design Kaori Shiina

Best Design 2006

Victoria_design Dondoli e Pocci

Best Design 2006

Flap_design Karim Rashid

Good Design Award 2005

Pierrot_design Glenn Thomas

Good Design Award 2004

Ron Aldodown_design Ron Arad

IF Design Award 2003

Ori_design Toshiyuki Kita

Good Design Award 2002

H₂O_design Massimo Iosa Ghini

Good Design Award 2000

Più_design Chiaramonte e Marin

Young Design Award 1996

**BEST
DESIGN**

reddot design award



La passione ci premia

Le idee Bonaldo hanno ottenuto numerosi riconoscimenti e premi, assegnati da enti e organizzazioni culturali, musei e associazioni di settore. I prodotti selezionati sia in Italia che all'estero si sono distinti per creatività, innovazione, ricerca di nuove soluzioni, sperimentazione di nuovi materiali e finiture. La collaborazione con numerosi designer - diversi per estrazione e cultura - e un'ottima tecnologia produttiva destano l'attenzione degli addetti ai lavori, e non solo. I relativi riconoscimenti sono una conferma del "fare bene", ma soprattutto rappresentano un invito a perseguire le linee guida che da sempre rappresentano la personalità Bonaldo: passione, ricerca, qualità.

Passion rewards us

Bonaldo's ideas have won numerous recognitions and awards, granted by cultural bodies and organisations, museums and associations in the sector. The products selected both in Italy and abroad are unique in their creativity, innovation, research into new solutions, and experimentation into new materials and finishings. Collaboration with numerous designers from different walks of life and cultures and production technology offering excellence never fail to attract the attention of experts in the field and others. The relevant recognitions confirm the good work that Bonaldo has done but, above all, they are an invitation to follow the "guidelines" that have always reflected Bonaldo's personality; passion, research and quality.

concept
romanoassociati.com

photographers
Alberto Narduzzi
Andrea Pancino
Davide Lovatti
Master Fotografie
Paolo Golumelli by Studios
Franco Chimenti

styling
Roberta Tosolini

pre-press
Grafiche Antiga Spa
press
Grafiche Antiga Spa

Printed in Italy
novembre 2012

Bonaldo S.p.A. si riserva di modificare, senza preavviso, materiali, rivestimenti, finiture e disegni dei prodotti presentati in questo catalogo.
I colori e le finiture hanno valore indicativo in quanto possono variare a seguito del processo di stampa.
Le immagini riprodotte nel presente catalogo sono di proprietà esclusiva di Bonaldo S.p.A.
È vietata qualunque riproduzione o utilizzo delle immagini senza preventiva autorizzazione scritta di Bonaldo S.p.A.

Bonaldo S.p.A. reserves the right to change, without any notice, materials, covers, finishes and drawings of the products presented in this catalogue.
The finishes and colors are indicative and may vary due to the printing process.
All images in this catalogue are exclusive property of Bonaldo S.p.A.
Every reproduction or use of the images without prior written authorization from Bonaldo S.p.A. is therefore strictly forbidden.